



PREFEITURA MUNICIPAL DE ÁGUA BOA
ESTADO DE MATO GROSSO

PROCESSO ADMINISTRATIVO N°. 109/2023.
PREGÃO ELETRÔNICO N°. 017/2023.

EDITAL

CONTRATANTE: PREFEITURA MUNICIPAL DE ÁGUA BOA.

CNPJ: 15.023.898/0001-90

OBJETO: Registro de preços para futura e eventual aquisição de postes metálicos, braços de fixação de luminárias em LED e padrões para manutenção da iluminação pública do município de Água Boa – MT.

VALOR TOTAL DA CONTRATAÇÃO: R\$ 1.493.312,37 (um milhão, quatrocentos e noventa e três mil, trezentos e doze reais e trinta e sete centavos).

DATA DA SESSÃO PÚBLICA: 03/08/2023

CRITÉRIO DE JULGAMENTO: Aberto.

PREFERÊNCIA ME/EPP/EQUIPARADAS: Contém itens exclusivos para ME e EPP.



**PREFEITURA MUNICIPAL DE ÁGUA BOA
ESTADO DE MATO GROSSO**

**PROCESSO ADMINISTRATIVO N.º 109/2023.
PREGÃO ELETRÔNICO N.º 017/2023.**

ANEXOS:

Anexo I: Termo de Referência;

Anexo II: Modelo de Proposta Comercial;

Anexo III: Minuta da Ata de Registro de Preços;

Anexo IV: Minuta do Termo de Contrato;



**PREFEITURA MUNICIPAL DE ÁGUA BOA
ESTADO DE MATO GROSSO**

**PROCESSO ADMINISTRATIVO Nº. 109/2023.
PREGÃO ELETRÔNICO Nº. 017/2023.**

PROCESSO LICITATÓRIO COM ITENS EXCLUSIVOS PARA MICROEMPRESAS E EMPRESAS DE PEQUENO PORTE (ART. 48, INCISO I, DA LEI COMPLEMENTAR Nº 123/2006).

Data: 03/08/2023

Horário de Brasília: 08h30min.

Endereço Eletrônico: <https://www.comprasnet.gov.br>

Modo de Disputa: Aberto.

Torna-se público que o **MUNICÍPIO DE ÁGUA BOA**, através da Agente de Contratação designada pelo Portaria Municipal nº 274/2023, realizará licitação, na modalidade PREGÃO ELETRÔNICO Nº 017/2023, do tipo MENOR PREÇO, para cada item ofertado, devendo as propostas serem enviadas na data, horário e endereço eletrônico indicado por meio do sistema eletrônico COMPRASNET para abertura da Sessão Pública, nos termos da Lei nº 14.133/2021, Decreto Municipal nº 4.066/2023 e demais legislações aplicáveis e, ainda de acordo com as condições estabelecidas neste Edital.

OBSERVAÇÃO: Não havendo expediente ou ocorrendo qualquer fato superveniente que impeça a realização do certame na data marcada, a sessão será remarcada automaticamente e terá início somente após comunicação via sistema aos participantes no sítio www.comprasgovernamentais.gov.br.

CAPÍTULO I - DO OBJETO.

1. - O presente pregão tem por objeto, o Registro de preços para futura e eventual aquisição de postes metálicos, braços de fixação de luminárias em LED e padrões para manutenção da iluminação pública do município de Água Boa – MT, conforme condições, quantidades e exigências estabelecidas neste Edital e seus anexos.

1.1. - Em caso de discordância existente entre as especificações do objeto descritas no CATMAT e as constantes deste edital prevalecerão as últimas.

CAPÍTULO II – DAS CONDIÇÕES DE PARTICIPAÇÃO.

2. - Poderão participar deste Pregão os interessados que estiverem previamente credenciados no Sistema de Cadastramento Unificado de Fornecedores - SICAF e no Sistema de Compras do Governo Federal (www.gov.br/compras), por meio de Certificado Digital conferido pela Infraestrutura de Chaves Públicas Brasileira – ICP – Brasil.

2.1. - Os interessados deverão atender às condições exigidas no cadastramento no SICAF até o terceiro dia útil anterior à data prevista para recebimento das propostas.

2.2. - O licitante responsabiliza-se exclusiva e formalmente pelas transações efetuadas em seu nome, assume como firmes e verdadeiras suas propostas e seus lances, inclusive os atos praticados diretamente ou por seu representante, excluída a responsabilidade do provedor do sistema ou do órgão ou entidade promotora da licitação por eventuais danos decorrentes de uso indevido das credenciais de acesso, ainda que por terceiros.

2.3. - É de responsabilidade do cadastrado conferir a exatidão dos seus dados cadastrais nos Sistemas relacionados no item anterior e mantê-los atualizados junto aos órgãos responsáveis pela informação, devendo proceder, imediatamente, à correção ou à alteração dos registros tão logo identifique incorreção ou aqueles se tornem desatualizados.



PREFEITURA MUNICIPAL DE ÁGUA BOA ESTADO DE MATO GROSSO

2.4. - A não observância do disposto no item anterior poderá ensejar desclassificação no momento da habilitação.

2.5. – Para os **itens 1, 2, 5, 6, 7 e 8** a participação é exclusiva a microempresas e empresas de pequeno porte, nos termos do art. 48 da Lei Complementar nº 123, de 14 de dezembro de 2006.

2.5.1. - A obtenção do benefício a que se refere o item 2.5 fica limitada às microempresas e às empresas de pequeno porte que, no ano-calendário de realização da licitação, ainda não tenham celebrado contratos com a Administração Pública cujos valores somados extrapolem a receita bruta máxima admitida para fins de enquadramento como empresa de pequeno porte.

2.6. - Será concedido tratamento favorecido para as microempresas e empresas de pequeno porte, para as sociedades cooperativas mencionadas no artigo 16 da Lei nº 14.133, de 2021, para o agricultor familiar, o produtor rural pessoa física e para o microempreendedor individual - MEI, nos limites previstos da Lei Complementar nº 123, de 2006 e do Decreto n.º 8.538, de 2015.

2.7. - Não poderão disputar esta licitação:

2.7.1. Aquele que não atenda às condições deste Edital e seu(s) anexo(s);

2.7.2. Autor do anteprojeto, do projeto básico ou do projeto executivo, pessoa física ou jurídica, quando a licitação versar sobre serviços ou fornecimento de bens a ele relacionados;

2.7.3. Empresa, isoladamente ou em consórcio, responsável pela elaboração do projeto básico ou do projeto executivo, ou empresa da qual o autor do projeto seja dirigente, gerente, controlador, acionista ou detentor de mais de 5% (cinco por cento) do capital com direito a voto, responsável técnico ou subcontratado, quando a licitação versar sobre serviços ou fornecimento de bens a ela necessários;

2.7.4. Pessoa física ou jurídica que se encontre, ao tempo da licitação, impossibilitada de participar da licitação em decorrência de sanção que lhe foi imposta;

2.7.5. Aquele que mantenha vínculo de natureza técnica, comercial, econômica, financeira, trabalhista ou civil com dirigente do órgão ou entidade contratante ou com agente público que desempenhe função na licitação ou atue na fiscalização ou na gestão do contrato, ou que deles seja cônjuge, companheiro ou parente em linha reta, colateral ou por afinidade, até o terceiro grau;

2.7.6. Empresas controladoras, controladas ou coligadas, nos termos da Lei nº 6.404, de 15 de dezembro de 1976, concorrendo entre si;

2.7.7. Pessoa física ou jurídica que, nos 5 (cinco) anos anteriores à divulgação do edital, tenha sido condenada judicialmente, com trânsito em julgado, por exploração de trabalho infantil, por submissão de trabalhadores a condições análogas às de escravo ou por contratação de adolescentes nos casos vedados pela legislação trabalhista;

2.7.8. Agente público do órgão ou entidade licitante;

2.7.9. Organizações da Sociedade Civil de Interesse Público - OSCIP, atuando nessa condição;

2.7.10. Não poderá participar, direta ou indiretamente, da licitação ou da execução do contrato agente público do órgão ou entidade contratante, devendo ser observadas as situações que possam configurar conflito de interesses no exercício ou após o exercício do cargo ou emprego, nos termos da legislação que disciplina a matéria, conforme § 1º do art. 9º da Lei nº 14.133, de 2021.

2.8. - O impedimento de que trata o item 2.7.4 será também aplicado ao licitante que atue em substituição a outra pessoa, física ou jurídica, com o intuito de burlar a efetividade da sanção a ela aplicada, inclusive a sua controladora, controlada ou coligada, desde que devidamente comprovado o ilícito ou a utilização fraudulenta da personalidade jurídica do licitante.

2.9. - A critério da Administração e exclusivamente a seu serviço, o autor dos projetos e a empresa a que se referem os itens 2.7.2 e 2.7.3 poderão participar no apoio das atividades



PREFEITURA MUNICIPAL DE ÁGUA BOA ESTADO DE MATO GROSSO

de planejamento da contratação, de execução da licitação ou de gestão do contrato, desde que sob supervisão exclusiva de agentes públicos do órgão ou entidade.

2.10. - Equiparam-se aos autores do projeto as empresas integrantes do mesmo grupo econômico.

2.11. - O disposto nos itens 2.7.2 e 2.7.3 não impede a licitação ou a contratação de serviço que inclua como encargo do contratado a elaboração do projeto básico e do projeto executivo, nas contratações integradas, e do projeto executivo, nos demais regimes de execução.

2.12. - Em licitações e contratações realizadas no âmbito de projetos e programas parcialmente financiados por agência oficial de cooperação estrangeira ou por organismo financeiro internacional com recursos do financiamento ou da contrapartida nacional, não poderá participar pessoa física ou jurídica que integre o rol de pessoas sancionadas por essas entidades ou que seja declarada inidônea nos termos da Lei nº 14.133/2021.

2.13. - A vedação de que trata o item 2.7.8 estende-se a terceiro que auxilie a condução da contratação na qualidade de integrante de equipe de apoio, profissional especializado ou funcionário ou representante de empresa que preste assessoria técnica.

CAPÍTULO III - DA APRESENTAÇÃO DA PROPOSTA E DOS DOCUMENTOS DE HABILITAÇÃO

3.1. - Na presente licitação, a fase de habilitação sucederá as fases de apresentação de propostas e lances e de julgamento.

3.2. - Os licitantes encaminharão, exclusivamente por meio do sistema eletrônico, a proposta com o preço ou o percentual de desconto, conforme o critério de julgamento adotado neste Edital, até a data e o horário estabelecidos para abertura da sessão pública.

3.3. - Caso a fase de habilitação anteceda as fases de apresentação de propostas e lances, os licitantes encaminharão, na forma e no prazo estabelecidos no item anterior, simultaneamente os documentos de habilitação e a proposta com o preço ou o percentual de desconto, observado o disposto nos itens 7.1.1 e 7.12.1 deste Edital.

3.4. - No cadastramento da proposta inicial, o licitante declarará, em campo próprio do sistema, que:

3.4.1. - está ciente e concorda com as condições contidas no edital e seus anexos, bem como de que a proposta apresentada compreende a integralidade dos custos para atendimento dos direitos trabalhistas assegurados na Constituição Federal, nas leis trabalhistas, nas normas infralegais, nas convenções coletivas de trabalho e nos termos de ajustamento de conduta vigentes na data de sua entrega em definitivo e que cumpre plenamente os requisitos de habilitação definidos no instrumento convocatório;

3.4.2. - não emprega menor de 18 anos em trabalho noturno, perigoso ou insalubre e não emprega menor de 16 anos, salvo menor, a partir de 14 anos, na condição de aprendiz, nos termos do artigo 7º, XXXIII, da Constituição;

3.4.3. - não possui empregados executando trabalho degradante ou forçado, observando o disposto nos incisos III e IV do art. 1º e no inciso III do art. 5º da Constituição Federal;

3.4.4. - cumpre as exigências de reserva de cargos para pessoa com deficiência e para reabilitado da Previdência Social, previstas em lei e em outras normas específicas.

3.5. - O licitante organizado em cooperativa deverá declarar, ainda, em campo próprio do sistema eletrônico, que cumpre os requisitos estabelecidos no artigo 16 da Lei nº 14.133, de 2021.

3.6. - **O fornecedor enquadrado como microempresa, empresa de pequeno porte ou sociedade cooperativa** deverá declarar, ainda, em campo próprio do sistema eletrônico, que cumpre os requisitos estabelecidos no artigo 3º da Lei Complementar nº 123, de 2006, estando apto a usufruir do tratamento favorecido estabelecido em seus arts. 42 a 49, observado o disposto nos §§ 1º ao 3º do art. 4º, da Lei n.º 14.133, de 2021.

3.6.1. - no item exclusivo para participação de microempresas e empresas de pequeno porte, a assinalação do campo “não” impedirá o prosseguimento no certame, para aquele item;



PREFEITURA MUNICIPAL DE ÁGUA BOA ESTADO DE MATO GROSSO

- 3.6.2. - nos itens em que a participação não for exclusiva para microempresas e empresas de pequeno porte, a assinalação do campo “não” apenas produzirá o efeito de o licitante não ter direito ao tratamento favorecido previsto na Lei Complementar nº 123, de 2006, mesmo que microempresa, empresa de pequeno porte ou sociedade cooperativa.
- 3.7. - A falsidade da declaração de que trata os itens 3.4 ou 3.6 sujeitará o licitante às sanções previstas na Lei nº 14.133, de 2021, e neste Edital.
- 3.8. - Os licitantes poderão retirar ou substituir a proposta ou, na hipótese de a fase de habilitação anteceder as fases de apresentação de propostas e lances e de julgamento, os documentos de habilitação anteriormente inseridos no sistema, até a abertura da sessão pública.
- 3.9. - Não haverá ordem de classificação na etapa de apresentação da proposta e dos documentos de habilitação pelo licitante, o que ocorrerá somente após os procedimentos de abertura da sessão pública e da fase de envio de lances.
- 3.10. - Serão disponibilizados para acesso público os documentos que compõem a proposta dos licitantes convocados para apresentação de propostas, após a fase de envio de lances.
- 3.11. - Desde que disponibilizada a funcionalidade no sistema, o licitante poderá parametrizar o seu valor final mínimo ou o seu percentual de desconto máximo quando do cadastramento da proposta e obedecerá às seguintes regras:
- 3.11.1.- a aplicação do intervalo mínimo de diferença de valores ou de percentuais entre os lances, que incidirá tanto em relação aos lances intermediários quanto em relação ao lance que cobrir a melhor oferta; e
- 3.11.2. - os lances serão de envio automático pelo sistema, respeitado o valor final mínimo, caso estabelecido, e o intervalo de que trata o subitem acima. (art. 54 do Decreto Municipal nº 4.066/2023).
- 3.12. - O valor final mínimo ou o percentual de desconto final máximo parametrizado no sistema poderá ser alterado pelo fornecedor durante a fase de disputa, sendo vedado:
- 3.12.1. - valor superior a lance já registrado pelo fornecedor no sistema, quando adotado o critério de julgamento por menor preço; e
- 3.12.2. - percentual de desconto inferior a lance já registrado pelo fornecedor no sistema, quando adotado o critério de julgamento por maior desconto.
- 3.13. - O valor final mínimo ou o percentual de desconto final máximo parametrizado na forma do item 3.11 possuirá caráter sigiloso para os demais fornecedores e para o órgão ou entidade promotora da licitação, podendo ser disponibilizado estrita e permanentemente aos órgãos de controle externo e interno.
- 3.14. - Caberá ao licitante interessado em participar da licitação acompanhar as operações no sistema eletrônico durante o processo licitatório e se responsabilizar pelo ônus decorrente da perda de negócios diante da inobservância de mensagens emitidas pela Administração ou de sua desconexão.
- 3.15. - O licitante deverá comunicar imediatamente ao provedor do sistema qualquer acontecimento que possa comprometer o sigilo ou a segurança, para imediato bloqueio de acesso.

CAPÍTULO IV – DO PREENCHIMENTO DA PROPOSTA

- 4.1. - O licitante deverá enviar sua proposta mediante o preenchimento, no sistema eletrônico, dos seguintes campos:
- 4.1.1. - valor unitário e valor total do item;
- 4.1.2. – marca;
- 4.1.3. – fabricante;
- 4.1.4. - Descrição do objeto, contendo as informações similares à especificação do Termo de Referência;
- 4.2. - Todas as especificações do objeto contidas na proposta vinculam o licitante.



PREFEITURA MUNICIPAL DE ÁGUA BOA ESTADO DE MATO GROSSO

- 4.3. - Nos valores propostos estarão inclusos todos os custos operacionais, encargos previdenciários, trabalhistas, tributários, comerciais e quaisquer outros que incidam direta ou indiretamente na execução do objeto.
- 4.4. - Os preços ofertados, tanto na proposta inicial, quanto na etapa de lances, serão de exclusiva responsabilidade do licitante, não lhe assistindo o direito de pleitear qualquer alteração, sob alegação de erro, omissão ou qualquer outro pretexto.
- 4.5. - Se o regime tributário da empresa implicar o recolhimento de tributos em percentuais variáveis, a cotação adequada será a que corresponde à média dos efetivos recolhimentos da empresa nos últimos doze meses.
- 4.6. - Independentemente do percentual de tributo inserido na planilha, no pagamento serão retidos na fonte os percentuais estabelecidos na legislação vigente.
- 4.7. - Na presente licitação, a Microempresa e a Empresa de Pequeno Porte poderão se beneficiar do regime de tributação pelo Simples Nacional.
- 4.8. - A apresentação das propostas implica obrigatoriedade do cumprimento das disposições nelas contidas, em conformidade com o que dispõe o Termo de Referência, assumindo o proponente o compromisso de executar o objeto licitado nos seus termos, bem como de fornecer os materiais, equipamentos, ferramentas e utensílios necessários, em quantidades e qualidades adequadas à perfeita execução contratual, promovendo, quando requerido, sua substituição.
- 4.9. - O prazo de validade da proposta não será inferior a 60 (sessenta) dias, a contar da data de sua apresentação.
- 4.10. - Os licitantes devem respeitar os preços máximos estabelecidos nas normas de regência de contratações públicas municipais, quando participarem de licitações públicas;
- 4.10.1. - Caso o critério de julgamento seja o de maior desconto, o preço já decorrente da aplicação do desconto ofertado deverá respeitar os preços máximos previstos no item 4.8.
- 4.11. - O descumprimento das regras supramencionadas pela Administração por parte dos contratados pode ensejar a responsabilização pela Prefeitura de Água Boa-MT e, após o devido processo legal, gerar as seguintes consequências: assinatura de prazo para a adoção das medidas necessárias ao exato cumprimento da lei, nos termos do art. 71, inciso IX, da Constituição; ou condenação dos agentes públicos responsáveis e da empresa contratada ao pagamento dos prejuízos ao erário, caso verificada a ocorrência de superfaturamento por sobrepreço na execução do contrato.
- 4.12. - A Prefeitura de Água Boa-MT, poderá solicitar a apresentação de folders, prospectos e outros materiais de divulgação que facilitem a análise dos produtos ofertados, antes mesmo da apresentação de eventual amostra.
- 4.13. - Serão desclassificadas as propostas que comprovadamente cotarem objeto diverso daquele requerido nesta licitação, que deixarem qualquer item do grupo ou as que desatendam às exigências deste edital.

CAPÍTULO V – DA ABERTURA DA SESSÃO, CLASSIFICAÇÃO DAS PROPOSTAS, FORMULAÇÃO DE LANCES E CRITÉRIO DE DESEMPATE

- 5.1. - A abertura da presente licitação dar-se-á automaticamente em sessão pública, por meio de sistema eletrônico, na data, horário e local indicados neste Edital.
- 5.2. - Os licitantes poderão retirar ou substituir a proposta ou os documentos de habilitação, quando for o caso, anteriormente inseridos no sistema, até a abertura da sessão pública.
- 5.2.1. - Será desclassificada a proposta que identifique o licitante.
- 5.2.2. - A desclassificação será sempre fundamentada e registrada no sistema, com acompanhamento em tempo real por todos os participantes.
- 5.2.3. - A não desclassificação da proposta não impede o seu julgamento definitivo em sentido contrário, levado a efeito na fase de aceitação.
- 5.3. - O sistema ordenará automaticamente as propostas classificadas, sendo que somente estas participarão da fase de lances.



PREFEITURA MUNICIPAL DE ÁGUA BOA ESTADO DE MATO GROSSO

- 5.4. - O sistema disponibilizará campo próprio para troca de mensagens entre o Pregoeiro e os licitantes.
- 5.5. - Iniciada a etapa competitiva, os licitantes deverão encaminhar lances exclusivamente por meio de sistema eletrônico, sendo imediatamente informados do seu recebimento e do valor consignado no registro.
- 5.6. - O lance deverá ser ofertado pelo valor unitário do Item.
- 5.7. - Os licitantes poderão oferecer lances sucessivos, observando o horário fixado para abertura da sessão e as regras estabelecidas no Edital.
- 5.8. - O licitante somente poderá oferecer lance de valor inferior ou percentual de desconto superior ao último por ele ofertado e registrado pelo sistema.
- 5.9. - O intervalo mínimo de diferença de valores ou percentuais entre os lances, que incidirá tanto em relação aos lances intermediários quanto em relação à proposta que cobrir a melhor oferta deverá ser de **R\$ 0,01 (um centavo)**.
- 5.10. - O licitante poderá, uma única vez, excluir seu último lance ofertado, no intervalo de quinze segundos após o registro no sistema, na hipótese de lance inconsistente ou inexecutável.
- 5.11. - O procedimento seguirá de acordo com o modo de disputa aberto.
- 5.12. - Para o envio de lances no pregão eletrônico no modo de disputa "**ABERTO**", os licitantes apresentarão lances públicos e sucessivos, com prorrogações.
- 5.12.1. - A etapa de lances da sessão pública terá duração de dez minutos e, após isso, será prorrogada automaticamente pelo sistema quando houver lance ofertado nos últimos dois minutos do período de duração da sessão pública.
- 5.12.2. - A prorrogação automática da etapa de lances, de que trata o subitem anterior, será de dois minutos e ocorrerá sucessivamente sempre que houver lances enviados nesse período de prorrogação, inclusive no caso de lances intermediários.
- 5.12.3. - Não havendo novos lances na forma estabelecida nos itens anteriores, a sessão pública encerrar-se-á automaticamente, e o sistema ordenará e divulgará os lances conforme a ordem final de classificação.
- 5.12.4. - Definida a melhor proposta, se a diferença em relação à proposta classificada em segundo lugar for de pelo menos 5% (cinco por cento), o pregoeiro, auxiliado pela equipe de apoio, poderá admitir o reinício da disputa aberta, para a definição das demais colocações.
- 5.12.5. - Após o reinício previsto no item supra, os licitantes serão convocados para apresentar lances intermediários.
- 5.13. - Após o término dos prazos estabelecidos nos subitens anteriores, o sistema ordenará e divulgará os lances segundo a ordem crescente de valores.
- 5.14. - Não serão aceitos dois ou mais lances de mesmo valor, prevalecendo aquele que for recebido e registrado em primeiro lugar.
- 5.15. - Durante o transcurso da sessão pública, os licitantes serão informados, em tempo real, do valor do menor lance registrado, vedada a identificação do licitante.
- 5.16. - No caso de desconexão com o Pregoeiro, no decorrer da etapa competitiva do Pregão, o sistema eletrônico poderá permanecer acessível aos licitantes para a recepção dos lances.
- 5.17.** - Quando a desconexão do sistema eletrônico para o pregoeiro persistir por tempo superior a dez minutos, a sessão pública será suspensa e reiniciada somente após decorridas vinte e quatro horas da comunicação do fato pelo Pregoeiro aos participantes, no sítio eletrônico utilizado para divulgação.
- 5.18. - Caso o licitante não apresente lances, concorrerá com o valor de sua proposta.
- 5.19. - Em relação a itens não exclusivos para participação de microempresas e empresas de pequeno porte, uma vez encerrada a etapa de lances, será efetivada a verificação automática, junto à Receita Federal, do porte da entidade empresarial. O sistema identificará em coluna própria as microempresas e empresas de pequeno porte participantes, procedendo à comparação com os valores da primeira colocada, se esta for empresa de maior porte, assim



PREFEITURA MUNICIPAL DE ÁGUA BOA ESTADO DE MATO GROSSO

como das demais classificadas, para o fim de aplicar-se o disposto nos arts. 44 e 45 da Lei Complementar nº 123, de 2006, regulamentada pelo Decreto nº 8.538, de 2015.

5.19.1. - Nessas condições, as propostas de microempresas e empresas de pequeno porte que se encontrarem na faixa de até 5% (cinco por cento) acima da melhor proposta ou melhor lance serão consideradas empatadas com a primeira colocada.

5.19.2. - A melhor classificada nos termos do subitem anterior terá o direito de encaminhar uma última oferta para desempate, obrigatoriamente em valor inferior ao da primeira colocada, no prazo de 5 (cinco) minutos controlados pelo sistema, contados após a comunicação automática para tanto.

5.19.3. - Caso a microempresa ou a empresa de pequeno porte melhor classificada desista ou não se manifeste no prazo estabelecido, serão convocadas as demais licitantes microempresa e empresa de pequeno porte que se encontrem naquele intervalo de 5% (cinco por cento), na ordem de classificação, para o exercício do mesmo direito, no prazo estabelecido no subitem anterior.

5.19.4. - No caso de equivalência dos valores apresentados pelas microempresas e empresas de pequeno porte que se encontrem nos intervalos estabelecidos nos subitens anteriores, será realizado sorteio entre elas para que se identifique aquela que primeiro poderá apresentar melhor oferta.

5.20. - Só poderá haver empate entre propostas iguais (não seguidas de lances), ou entre lances finais da fase fechada do modo de disputa aberto e fechado.

5.20.1. - Havendo eventual empate entre propostas ou lances, **o critério de desempate** será aquele previsto no art. 60 da Lei nº 14.133, de 2021, nesta ordem:

5.20.1.1. - disputa final, hipótese em que os licitantes empatados poderão apresentar nova proposta em ato contínuo à classificação;

5.20.1.2. - avaliação do desempenho contratual prévio dos licitantes, para a qual deverão preferencialmente ser utilizados registros cadastrais para efeito de atesto de cumprimento de obrigações previstos nesta Lei;

5.20.1.3. - desenvolvimento pelo licitante de ações de equidade entre homens e mulheres no ambiente de trabalho, conforme regulamento;

5.20.1.4. - desenvolvimento pelo licitante de programa de integridade, conforme orientações dos órgãos de controle.

5.20.2. - Persistindo o empate, será assegurada preferência, sucessivamente, aos bens e serviços produzidos ou prestados por:

5.20.2.1. - empresas estabelecidas no território do Estado ou do Distrito Federal do órgão ou entidade da Administração Pública estadual ou distrital licitante ou, no caso de licitação realizada por órgão ou entidade de Município, no território do Estado em que este se localize; empresas estabelecidas no território do Estado de Mato Grosso;

5.20.2.2. - empresas brasileiras;

5.20.2.3. - empresas que invistam em pesquisa e no desenvolvimento de tecnologia no País;

5.20.2.4. - empresas que comprovem a prática de mitigação, nos termos da Lei nº 12.187, de 29 de dezembro de 2009.

5.21. - Encerrada a etapa de envio de lances da sessão pública, na hipótese da proposta do primeiro colocado permanecer acima do preço máximo ou inferior ao desconto definido para a contratação, o pregoeiro poderá negociar condições mais vantajosas, após definido o resultado do julgamento.

5.21.1. - A negociação poderá ser feita com os demais licitantes, segundo a ordem de classificação inicialmente estabelecida, quando o primeiro colocado, mesmo após a negociação, for desclassificado em razão de sua proposta permanecer acima do preço máximo definido pela Administração.

5.21.2. - A negociação será realizada por meio do sistema, podendo ser acompanhada pelos demais licitantes.



PREFEITURA MUNICIPAL DE ÁGUA BOA ESTADO DE MATO GROSSO

5.21.3. - O resultado da negociação será divulgado a todos os licitantes e anexado aos autos do processo licitatório.

5.21.4. - O pregoeiro solicitará ao licitante mais bem classificado que, no **prazo de 2 (duas) horas, envie a proposta adequada ao último lance ofertado** após a negociação realizada, acompanhada, se for o caso, dos documentos complementares, quando necessários à confirmação daqueles exigidos neste Edital e já apresentados.

5.21.5. - É facultado ao pregoeiro prorrogar o prazo estabelecido, a partir de solicitação fundamentada feita no chat pelo licitante, antes de findo o prazo.

5.22. - Após a negociação do preço, o Pregoeiro iniciará a fase de aceitação e julgamento da proposta.

CAPÍTULO VI – DA FASE DE JULGAMENTO

6.1. - Encerrada a etapa de negociação, o pregoeiro verificará se o licitante provisoriamente classificado em primeiro lugar atende às condições de participação no certame, conforme previsto no art. 14 da Lei nº 14.133/2021, legislação correlata e no item 2.7 do edital, especialmente quanto à existência de sanção que impeça a participação no certame ou a futura contratação, mediante a consulta aos seguintes cadastros:

a) SICAF e;

b) Sítios oficiais ao Cadastro Nacional de Empresas Inidôneas e Suspensas pelos órgãos TCU, CNJ, Portal da Transparência CEIS e CNEP, obtida através do site <https://certidoes-apf.apps.tcu.gov.br>;

6.2. - A consulta aos cadastros será realizada em nome da empresa licitante e também de seu sócio majoritário, por força da vedação de que trata o artigo 12 da Lei nº 8.429, de 1992.

6.3. - Caso conste na Consulta de Situação do licitante a existência de Ocorrências Impeditivas Indiretas, o Pregoeiro diligenciará para verificar se houve fraude por parte das empresas apontadas no Relatório de Ocorrências Impeditivas Indiretas.

6.3.1. - A tentativa de burla será verificada por meio dos vínculos societários, linhas de fornecimento similares, dentre outros.

6.3.2. - O licitante será convocado para manifestação previamente a uma eventual desclassificação.

6.3.3. - Constatada a existência de sanção, o licitante será reputado inabilitado, por falta de condição de participação.

6.4. - Caso atendidas as condições de participação, será iniciado o procedimento de habilitação.

6.5. - Caso o licitante provisoriamente classificado em primeiro lugar tenha se utilizado de algum tratamento favorecido às ME/EPPs, o pregoeiro verificará se faz jus ao benefício, em conformidade com os itens 2.5.1 e 3.6 deste edital.

6.6. - Verificadas as condições de participação e de utilização do tratamento favorecido, o pregoeiro examinará a proposta classificado em primeiro lugar quanto à adequação ao objeto e à compatibilidade do preço em relação ao máximo estipulado para contratação neste Edital e em seus anexos, observado o disposto no artigo 90 a 97 do Decreto Municipal 4.066/2023.

6.7. - Será desclassificada a proposta vencedora que:

6.7.1. - contiver vícios insanáveis;

6.7.2. - não obedecer às especificações técnicas contidas no Termo de Referência;

6.7.3. - apresentar preços inexequíveis ou permanecerem acima do preço máximo definido para a contratação;

6.7.4. - não tiverem sua exequibilidade demonstrada, quando exigido pela Administração;

6.7.5. - apresentar desconformidade com quaisquer outras exigências deste Edital ou seus anexos, desde que insanável.

6.8. - No caso de bens e serviços em geral, é indício de inexequibilidade das propostas valores inferiores a 50% (cinquenta por cento) do valor orçado pela Administração.



PREFEITURA MUNICIPAL DE ÁGUA BOA ESTADO DE MATO GROSSO

- 6.8.1. - A inexequibilidade, na hipótese de que trata o caput, só será considerada após diligência do pregoeiro, que comprove:
- 6.8.1.1. - que o custo do licitante ultrapassa o valor da proposta; e
- 6.8.1.2. - inexistirem custos de oportunidade capazes de justificar o vulto da oferta.
- 6.9. - Se houver indícios de inexequibilidade da proposta de preço, ou em caso da necessidade de esclarecimentos complementares, poderão ser efetuadas diligências, para que a empresa comprove a exequibilidade da proposta.
- 6.10. - Caso o custo global estimado do objeto licitado tenha sido decomposto em seus respectivos custos unitários por meio de Planilha de Custos e Formação de Preços elaborada pela Administração, o licitante classificado em primeiro lugar será convocado para apresentar Planilha por ele elaborada, com os respectivos valores adequados ao valor final da sua proposta, sob pena de não aceitação da proposta.
- 6.11. - Erros no preenchimento da planilha não constituem motivo para a desclassificação da proposta. A planilha poderá ser ajustada pelo fornecedor, no prazo indicado pelo sistema, desde que não haja majoração do preço e que se comprove que este é o bastante para arcar com todos os custos da contratação;
- 6.11.1. - O ajuste de que trata este dispositivo se limita a sanar erros ou falhas que não alterem a substância das propostas;
- 6.11.2. - Considera-se erro no preenchimento da planilha passível de correção a indicação de recolhimento de impostos e contribuições na forma do Simples Nacional, quando não cabível esse regime.
- 6.12. - Para fins de análise da proposta quanto ao cumprimento das especificações do objeto, poderá ser colhida a manifestação escrita do setor requisitante do serviço ou da área especializada no objeto.
- 6.13. - Caso o Termo de Referência exija a apresentação de amostra, o licitante classificado em primeiro lugar deverá apresentá-la, conforme disciplinado no Termo de Referência, sob pena de não aceitação da proposta.
- 6.14. - Por meio de mensagem no sistema, será divulgado o local e horário de realização do procedimento para a avaliação das amostras, cuja presença será facultada a todos os interessados, incluindo os demais licitantes.
- 6.15. - Os resultados das avaliações serão divulgados por meio de mensagem no sistema.
- 6.16. - No caso de não haver entrega da amostra ou ocorrer atraso na entrega, sem justificativa aceita pelo Pregoeiro, ou havendo entrega de amostra fora das especificações previstas neste Edital, a proposta do licitante será recusada.
- 6.17. - Se a(s) amostra(s) apresentada(s) pelo primeiro classificado não for(em) aceita(s), o Pregoeiro analisará a aceitabilidade da proposta ou lance ofertado pelo segundo classificado. Seguir-se-á com a verificação da(s) amostra(s) e, assim, sucessivamente, até a verificação de uma que atenda às especificações constantes no Termo de Referência.

CAPÍTULO VII - DA FASE DE HABILITAÇÃO

- 7.1. - Os documentos previstos no Termo de Referência, necessários e suficientes para demonstrar a capacidade do licitante de realizar o objeto da licitação, serão exigidos para fins de habilitação, nos termos dos arts. 62 a 70 da Lei nº 14.133, de 2021.
- 7.1.2. - A documentação exigida para fins de habilitação jurídica, fiscal, social e trabalhista e econômico-financeira, poderá ser substituída pelo registro cadastral no SICAF, do nível I ao IV, podendo apresentar documentos que supram tais exigências.
- a) **SICAF:** Declaração da Situação do Fornecedor emitido pelo SICAF, do Nível I ao Nível IV;
- b) **Atestado de Capacidade Técnica,** fornecido por pessoa jurídica de direito público ou privado, declarando que a licitante já forneceu, a contento, objeto similares ao do item do qual esteja participando.



**PREFEITURA MUNICIPAL DE ÁGUA BOA
ESTADO DE MATO GROSSO**

c) **Certidão Negativa de Falência e Concordata**, expedida pelo distribuidor da sede da pessoa jurídica, expedida no domicílio da sede do licitante, dentro do prazo de 90 (noventa) dias até a data fixada para abertura da Sessão. **Obs:** A certidão emitida digitalmente deve estar devidamente atestada por selo digital de segurança.

d) **Prova de possuir patrimônio líquido mínimo de 10% (dez pontos percentual)** do valor estimado para a contratação, através do Balanço Patrimonial e demonstrações contábeis do último exercício social;

e) **Balanço patrimonial e demonstrações contábeis** dos 2 (dois) últimos exercícios sociais, já exigíveis e apresentados na forma da lei, que comprovem a boa situação financeira da empresa, vedada a sua substituição por balancetes ou balanços provisórios, podendo ser atualizados por índices oficiais quando encerrado há mais de 3 (três) meses da data de apresentação da proposta; O Balanço Patrimonial deverá estar devidamente registrado na Junta Comercial, inclusive para EPP e ME. (Conforme orientação na Resolução 10/2018 do TCE-MT).

7.1.3. - O descumprimento dos subitens acima implicará a inabilitação do licitante, exceto se a consulta aos sítios eletrônicos oficiais emissores de certidões feita pelo Pregoeiro lograr êxito em encontrar a(s) certidão(ões) válida(s).

7.2. - Quando permitida a participação de empresas estrangeiras que não funcionem no País, as exigências de habilitação serão atendidas mediante documentos equivalentes, inicialmente apresentados em tradução livre.

7.2.1. - Na hipótese de o licitante vencedor ser empresa estrangeira que não funcione no País, para fins de assinatura do contrato ou da ata de registro de preços, os documentos exigidos para a habilitação serão traduzidos por tradutor juramentado no País e apostilados nos termos do disposto no Decreto nº 8.660, de 29 de janeiro de 2016, ou de outro que venha a substituí-lo, ou consularizados pelos respectivos consulados ou embaixadas.

7.3. - Os documentos exigidos para fins de habilitação poderão ser apresentados em original, por cópia autenticada ou por assinatura digital, desde que suas autenticidades possam ser comprovadas através do endereço eletrônico fornecido no documento.

7.3.1. - Na impossibilidade de envio dos documentos por meio digital, deverão ser encaminhados em original ou por cópia autenticada, no prazo de **02 (dois) dias úteis**, contados do encerramento da sessão, à Prefeitura Municipal, Setor de Licitações e Contratos, Avenida Planalto nº 410, Centro, CEP: 78.635-000, Água Boa-MT.

7.4. - Os documentos exigidos para fins de habilitação poderão ser substituídos por registro cadastral emitido por órgão ou entidade pública, desde que o registro tenha sido feito em obediência ao disposto na Lei nº 14.133/2021.

7.5. - Será verificado se o licitante apresentou declaração de que atende aos requisitos de habilitação, e o declarante responderá pela veracidade das informações prestadas, na forma da lei (art. 63, I, da Lei nº 14.133/2021).

7.6. - Será verificado se o licitante apresentou no sistema, sob pena de inabilitação, a declaração de que cumpre as exigências de reserva de cargos para pessoa com deficiência e para reabilitado da Previdência Social, previstas em lei e em outras normas específicas.

7.7. - O licitante deverá apresentar, sob pena de desclassificação, declaração de que suas propostas econômicas compreendem a integralidade dos custos para atendimento dos direitos trabalhistas assegurados na Constituição Federal, nas leis trabalhistas, nas normas infralegais, nas convenções coletivas de trabalho e nos termos de ajustamento de conduta vigentes na data de entrega das propostas.

7.8. - A habilitação será verificada por meio do SICAF, nos documentos por ele abrangidos.

7.9. - Somente haverá a necessidade de comprovação do preenchimento de requisitos mediante apresentação dos documentos originais não-digitais quando houver dúvida em relação à integridade do documento digital ou quando a lei expressamente o exigir.

7.10. - É de responsabilidade do licitante conferir a exatidão dos seus dados cadastrais no SICAF e mantê-los atualizados junto aos órgãos responsáveis pela informação, devendo



PREFEITURA MUNICIPAL DE ÁGUA BOA ESTADO DE MATO GROSSO

proceder, imediatamente, à correção ou à alteração dos registros tão logo identifique incorreção ou aqueles se tornem desatualizados. (art. 50 do Decreto Municipal nº 4.066/2023. A não observância do disposto neste item poderá ensejar desclassificação no momento da habilitação.

7.11. - A verificação pelo pregoeiro, em sítios eletrônicos oficiais de órgãos e entidades emissores de certidões constitui meio legal de prova, para fins de habilitação.

7.12. - Os documentos exigidos para habilitação que não estejam contemplados no SICAF serão enviados por meio do sistema, em formato digital, no prazo de no mínimo, duas horas, prorrogável por igual período, contado da solicitação do pregoeiro.

7.13. - Na hipótese de a fase de habilitação anteceder a fase de apresentação de propostas e lances, os licitantes encaminharão, por meio do sistema, simultaneamente os documentos de habilitação e a proposta com o preço ou o percentual de desconto, observado o disposto do art. 32 do Decreto Municipal 4.066/2023.

7.14. - Os documentos relativos à regularidade fiscal que constem do Termo de Referência somente serão exigidos, em qualquer caso, em momento posterior ao julgamento das propostas, e apenas do licitante mais bem classificado.

7.15.- Respeitada a exceção do subitem anterior, relativa à regularidade fiscal, quando a fase de habilitação anteceder as fases de apresentação de propostas e lances e de julgamento, a verificação ou exigência do presente subitem ocorrerá em relação a todos os licitantes.

7.16. - Após a entrega dos documentos para habilitação, não será permitida a substituição ou a apresentação de novos documentos, salvo em sede de diligência, para (Lei 14.133/21, art. 64 e art. 73, §2º do Decreto Municipal nº 4.066/2023):

7.16.1. - complementação de informações acerca dos documentos já apresentados pelos licitantes e desde que necessária para apurar fatos existentes à época da abertura do certame; e

7.16.2. - atualização de documentos cuja validade tenha expirado após a data de recebimento das propostas;

7.17. - Na análise dos documentos de habilitação, a comissão de contratação poderá sanar erros ou falhas, que não alterem a substância dos documentos e sua validade jurídica, mediante decisão fundamentada, registrada em ata e acessível a todos, atribuindo-lhes eficácia para fins de habilitação e classificação.

7.18. - Na hipótese de o licitante não atender às exigências para habilitação, o pregoeiro examinará a proposta subsequente e assim sucessivamente, na ordem de classificação, até a apuração de uma proposta que atenda ao presente edital, observado o prazo disposto no subitem 7.13.

7.19. - Somente serão disponibilizados para acesso público os documentos de habilitação do licitante cuja proposta atenda ao edital de licitação, após concluídos os procedimentos de que trata o subitem anterior.

7.20. - A comprovação de regularidade fiscal e trabalhista das microempresas e das empresas de pequeno porte somente será exigida para efeito de contratação, e não como condição para participação na licitação (art. 4º do Decreto nº 8.538/2015).

7.20.1. - As microempresas, empresas de pequeno porte ou sociedades cooperativas, assim declaradas para efeito dos benefícios da Lei Complementar nº 123/2006, deverão apresentar toda a documentação exigida para a comprovação de regularidade fiscal, mesmo que esta apresente alguma restrição.

7.20.2. - Havendo alguma restrição na comprovação da regularidade fiscal, será assegurado o prazo de 5 (cinco) dias úteis, cujo termo inicial corresponderá ao momento em que o proponente for declarado o vencedor do certame, prorrogável por igual período, a critério da Administração Pública, para a regularização da documentação, pagamento ou parcelamento do débito e emissão de eventuais certidões negativas ou positivas com efeito de certidão negativa, na forma do art. 43, § 1º, da Lei Complementar nº 123/2006.



PREFEITURA MUNICIPAL DE ÁGUA BOA ESTADO DE MATO GROSSO

7.21. - Quando a fase de habilitação anteceder a de julgamento e já tiver sido encerrada, não caberá exclusão de licitante por motivo relacionado à habilitação, salvo em razão de fatos supervenientes ou só conhecidos após o julgamento.

7.22. - Não serão aceitos documentos de habilitação com indicação de CNPJ/CPF diferentes, salvo aqueles legalmente permitidos.

7.23. - Se o licitante for a matriz, todos os documentos deverão estar em nome da matriz, e se o licitante for a filial, todos os documentos deverão estar em nome da filial, exceto aqueles documentos que, pela própria natureza, comprovadamente, forem emitidos somente em nome da matriz.

7.24. - Serão aceitos registros de CNPJ de licitante matriz e filial com diferenças de números de documentos pertinentes ao CND e ao CRF/FGTS, quando for comprovada a centralização do recolhimento dessas contribuições.

CAPÍTULO VIII – DOS RECURSOS

8.1. - A interposição de recurso referente ao julgamento das propostas, à habilitação ou inabilitação de licitantes, à anulação ou revogação da licitação, observará o disposto no art. 165 da Lei nº 14.133, de 2021.

8.1.1. - O Agente de Contratação abrirá prazo de **10 (dez) minutos**, (cada fase) durante o qual qualquer licitante poderá, de forma imediata e motivada, em campo próprio do sistema, manifestar sua intenção de recurso.

8.2. - O prazo recursal é de 3 (três) dias úteis, contados da data de intimação ou de lavratura da ata.

8.3. - Quando o recurso apresentado impugnar o julgamento das propostas ou o ato de habilitação ou inabilitação do licitante:

8.3.1. - a intenção de recorrer deverá ser manifestada imediatamente, sob pena de preclusão;

8.3.2. - o prazo para apresentação das razões recursais será iniciado na data de intimação ou de lavratura da ata de habilitação ou inabilitação;

8.3.3. - na hipótese de adoção da inversão de fases prevista no § 1º do art. 17 da Lei nº 14.133, de 2021, o prazo para apresentação das razões recursais será iniciado na data de intimação da ata de julgamento.

8.4. - Os recursos deverão ser encaminhados em campo próprio do sistema.

8.5. - O recurso será dirigido à autoridade que tiver editado o ato ou proferido a decisão recorrida, a qual poderá reconsiderar sua decisão no prazo de 3 (três) dias úteis, ou, nesse mesmo prazo, encaminhar recurso para a autoridade superior, a qual deverá proferir sua decisão no prazo de 10 (dez) dias úteis, contado do recebimento dos autos.

8.6. - Os recursos interpostos fora do prazo não serão conhecidos.

8.7. - O prazo para apresentação de contrarrazões ao recurso pelos demais licitantes será de 3 (três) dias úteis, contados da data da intimação pessoal ou da divulgação da interposição do recurso, assegurada a vista imediata dos elementos indispensáveis à defesa de seus interesses.

8.8. - O recurso e o pedido de reconsideração terão efeito suspensivo do ato ou da decisão recorrida até que sobrevenha decisão final da autoridade competente.

8.9. - O acolhimento do recurso invalida tão somente os atos insuscetíveis de aproveitamento.

8.10. - Os autos do processo permanecerão com vista franqueada aos interessados no sítio eletrônico < <https://aguaboa.mt.gov.br/servicos/licitacoes/>>, ou por solicitação enviada para os e-mails: pregao4@aguaboa.mt.gov.br.

CAPÍTULO IX – DAS INFRAÇÕES ADMINISTRATIVAS E SANÇÕES

9.1. - Comete infração administrativa, nos termos da lei, o licitante que, com dolo ou culpa:

9.1.1. - deixar de entregar a documentação exigida para o certame ou não entregar qualquer documento que tenha sido solicitado pelo/a agente de contratação/ durante o certame;

9.1.2. - Salvo em decorrência de fato superveniente devidamente justificado, não manter a proposta em especial quando:



PREFEITURA MUNICIPAL DE ÁGUA BOA ESTADO DE MATO GROSSO

- 9.1.2.1. - não enviar a proposta adequada ao último lance ofertado ou após a negociação;
- 9.1.2.2. - recusar-se a enviar o detalhamento da proposta quando exigível;
- 9.1.2.3. - pedir para ser desclassificado quando encerrada a etapa competitiva; ou
- 9.1.2.4. - deixar de apresentar amostra;
- 9.1.2.5. - apresentar proposta ou amostra em desacordo com as especificações do edital;
- 9.1.3. - não celebrar o contrato ou não entregar a documentação exigida para a contratação, quando convocado dentro do prazo de validade de sua proposta;
- 9.1.3.1. - recusar-se, sem justificativa, a assinar o contrato ou a ata de registro de preço, ou a aceitar ou retirar o instrumento equivalente no prazo estabelecido pela Administração;
- 9.1.4. - apresentar declaração ou documentação falsa exigida para o certame ou prestar declaração falsa durante a licitação
- 9.1.5. - fraudar a licitação
- 9.1.6. - comportar-se de modo inidôneo ou cometer fraude de qualquer natureza, em especial quando:
 - 9.1.6.1. - agir em conluio ou em desconformidade com a lei;
 - 9.1.6.2. - induzir deliberadamente a erro no julgamento;
 - 9.1.6.3. - apresentar amostra falsificada ou deteriorada;
- 9.1.7. - praticar atos ilícitos com vistas a frustrar os objetivos da licitação
- 9.1.8. - praticar ato lesivo previsto no art. 5º da Lei n.º 12.846, de 2013.
- 9.2. - Com fulcro na Lei nº 14.133, de 2021, a Administração poderá, garantida a prévia defesa, aplicar aos licitantes e/ou adjudicatários as seguintes sanções, sem prejuízo das responsabilidades civil e criminal:
 - 9.2.1. - advertência;
 - 9.2.2. - multa;
 - 9.2.3. - impedimento de licitar e contratar e
 - 9.2.4. - declaração de inidoneidade para licitar ou contratar, enquanto perdurarem os motivos determinantes da punição ou até que seja promovida sua reabilitação perante a própria autoridade que aplicou a penalidade.
- 9.3. - Na aplicação das sanções serão considerados:
 - 9.3.1. - a natureza e a gravidade da infração cometida.
 - 9.3.2. - as peculiaridades do caso concreto
 - 9.3.3. - as circunstâncias agravantes ou atenuantes
 - 9.3.4. - os danos que dela provierem para a Administração Pública
 - 9.3.5. - a implantação ou o aperfeiçoamento de programa de integridade, conforme normas e orientações dos órgãos de controle.
- 9.4. - A multa será recolhida em percentual de 0,5% a 30% incidente sobre o valor do contrato licitado, recolhida no prazo máximo de 30 (trinta) dias corridos, a contar da comunicação oficial.
 - 9.4.1. - Para as infrações previstas nos itens 9.1.1, 9.1.2 e 9.1.3, a multa será de 0,5% a 15% do valor do contrato licitado.
 - 9.4.2. - Para as infrações previstas nos itens 9.1.4, 9.1.5, 9.1.6, 9.1.7 e 9.1.8, a multa será de 15% a 30% do valor do contrato licitado.
- 9.5. - As sanções de advertência, impedimento de licitar e contratar e declaração de inidoneidade para licitar ou contratar poderão ser aplicadas, cumulativamente ou não, à penalidade de multa.
- 9.6. - Na aplicação da sanção de multa será facultada a defesa do interessado no prazo de 15 (quinze) dias úteis, contado da data de sua intimação.
- 9.7. - A sanção de impedimento de licitar e contratar será aplicada ao responsável em decorrência das infrações administrativas relacionadas nos itens 9.1.1, 9.1.2 e 9.1.3, quando não se justificar a imposição de penalidade mais grave, e impedirá o responsável de licitar e contratar no âmbito da Administração Pública direta e indireta do ente federativo a qual pertencer o órgão ou entidade, pelo prazo máximo de 3 (três) anos.
- 9.8. - Poderá ser aplicada ao responsável a sanção de declaração de inidoneidade para licitar ou contratar, em decorrência da prática das infrações dispostas nos itens 9.1.4, 9.1.5, 9.1.6, 9.1.7 e



PREFEITURA MUNICIPAL DE ÁGUA BOA ESTADO DE MATO GROSSO

9.1.8, bem como pelas infrações administrativas previstas nos itens 9.1.1, 9.1.2 e 9.1.3 que justifiquem a imposição de penalidade mais grave que a sanção de impedimento de licitar e contratar, cuja duração observará o prazo previsto no art. 156, §5º, da Lei n.º 14.133/2021.

9.9. - A recusa injustificada do adjudicatário em assinar o contrato ou a ata de registro de preço, ou em aceitar ou retirar o instrumento equivalente no prazo estabelecido pela Administração, descrita no item 9.1.3, caracterizará o descumprimento total da obrigação assumida e o sujeitará às penalidades e à imediata perda da garantia de proposta em favor do órgão ou entidade promotora da licitação.

9.10. - A apuração de responsabilidades relacionadas às sanções de impedimento de licitar e contratar e de declaração de inidoneidade para licitar ou contratar demandará a instauração de processo de responsabilização a ser conduzido por comissão composta por 2 (dois) ou mais servidores estáveis, que avaliará fatos e circunstâncias conhecidos e intimará o licitante ou o adjudicatário para, no prazo de 15 (quinze) dias úteis, contado da data de sua intimação, apresentar defesa escrita e especificar as provas que pretenda produzir.

9.11. - Caberá recurso no prazo de 15 (quinze) dias úteis da aplicação das sanções de advertência, multa e impedimento de licitar e contratar, contado da data da intimação, o qual será dirigido à autoridade que tiver proferido a decisão recorrida, que, se não a reconsiderar no prazo de 5 (cinco) dias úteis, encaminhará o recurso com sua motivação à autoridade superior, que deverá proferir sua decisão no prazo máximo de 20 (vinte) dias úteis, contado do recebimento dos autos.

9.12. - Caberá a apresentação de pedido de reconsideração da aplicação da sanção de declaração de inidoneidade para licitar ou contratar no prazo de 15 (quinze) dias úteis, contado da data da intimação, e decidido no prazo máximo de 20 (vinte) dias úteis, contado do seu recebimento.

9.13. - O recurso e o pedido de reconsideração terão efeito suspensivo do ato ou da decisão recorrida até que sobrevenha decisão final da autoridade competente.

9.14. - A aplicação das sanções previstas neste edital não exclui, em hipótese alguma, a obrigação de reparação integral dos danos causados.

CAPÍTULO X – DAS IMPUGNAÇÕES AO EDITAL E DO PEDIDO DE ESCLARECIMENTO

10.1. - Qualquer pessoa é parte legítima para impugnar este Edital por irregularidade na aplicação da Lei nº 14.133, de 2021, devendo protocolar o pedido até 3 (três) dias úteis antes da data da abertura do certame.

10.2. - A resposta à impugnação ou ao pedido de esclarecimento será divulgado em sítio eletrônico oficial no prazo de até 3 (três) dias úteis, limitado ao último dia útil anterior à data da abertura do certame.

10.3. - A impugnação e o pedido de esclarecimento poderão ser realizados por forma eletrônica, pelos seguintes e-mails: pregao4@aguaboa.mt.gov.br.

10.4. - As impugnações e pedidos de esclarecimentos não suspendem os prazos previstos no certame.

10.4.1. - A concessão de efeito suspensivo à impugnação é medida excepcional e deverá ser motivada pelo agente de contratação, nos autos do processo de licitação.

10.5. - Acolhida a impugnação, será definida e publicada nova data para a realização do certame.

CAPÍTULO XI – DA REABERTURA DA SESSÃO PÚBLICA.

11.1 – A sessão pública poderá ser reaberta:

11.1.1 – Nas hipóteses de provimento de recurso que leve à anulação de atos anteriores à realização da sessão pública precedente ou em que seja anulada a própria sessão pública, situação em que serão repetidos os atos anulados e os que dele dependam.

11.1.2 – Quando houver erro na aceitação do preço melhor classificado ou quando o licitante declarado vencedor não assinar o contrato, não retirar o instrumento equivalente ou não comprovar a regularização fiscal e trabalhista, nos termos do art. 43, §1º da LC nº 123/2006. Nessas hipóteses, serão adotados os procedimentos imediatamente posteriores ao encerramento da etapa de lances.



PREFEITURA MUNICIPAL DE ÁGUA BOA ESTADO DE MATO GROSSO

11.1.3 – Todos os licitantes remanescentes deverão ser convocados para acompanhar a sessão reaberta.

11.1.4 – A convocação se dará por meio do sistema COMPRASNET, de acordo com a fase do procedimento licitatório.

CAPÍTULO XII - DA ADJUDICAÇÃO E HOMOLOGAÇÃO.

12.1 – O objeto deste Pregão será adjudicado e homologado pela autoridade máxima do órgão ou entidade promotora da responsável pela licitação ou contratação, ou a quem delegar, nos termos do art. 9 e seus incisos do Decreto Municipal N° 4.066/2023.

CAPÍTULO XIII – DA ASSINATURA DA ATA DE REGISTRO DE PREÇOS.

13.1 – Após homologado o resultado deste Pregão, a Prefeitura Municipal de Água Boa-MT, convocará a licitante vencedora para assinatura da Ata de Registro de Preços, informando o local, data e hora, dentro do prazo de 5 (cinco) dias úteis, sob pena de decadência do direito, sem prejuízo das sanções previstas na Lei n° 14.133/2021 e demais normas aplicáveis.

13.1. - Na hipótese de o convocado não assinar a ata de registro de preços no prazo e nas condições estabelecidos no item 13.1, observado o disposto no inciso VII da Lei n° 14.133/2021, a Administração convocará os licitantes remanescentes do cadastro de reserva, na ordem de classificação, para fazê-lo em igual prazo e nas condições propostas pelo primeiro classificado.

13.3.1. – A administração poderá incluir na Ata de Registro de Preço como forma de anexo os fornecedores que aceitarem cotar os bens com preços iguais aos do adjudicatário e fornecedores que aceitarem manter a proposta original, sendo respeitada a ordem de classificação registradas em Ata de Registro de Preço, tendo por objetivo a formação de cadastro de reserva na impossibilidade de atendimento dos signatários da Ata de Registro de Preço.

13.4. - A existência de preços registrados implicará compromisso de fornecimento nas condições estabelecidas, mas não obrigará a Administração a contratar, facultada a realização de licitação específica para a aquisição pretendida, desde que devidamente justificada, conforme art. 83 da Lei n° 14.133/2021.

13.5. – A recusa injustificada de fornecedor beneficiário classificado em assinar a ata ensejará a aplicação das penalidades previstas neste edital e seus anexos.

CAPÍTULO XIV – DA VIGÊNCIA DA ATA DE REGISTRO DE PREÇOS.

14.1 – O prazo de vigência da ata de registro de preços será de um ano, contado do primeiro dia útil subsequente à data de divulgação no PNCP, e poderá ser prorrogado por igual período, desde que comprovado que o preço é vantajoso, conforme art. 84 da Lei n° 14.133/2021.

CAPÍTULO XV – VEDAÇÃO E ACRÉSCIMOS DE QUANTITATIVOS

15.1. – Fica vedado a permissão para adesão da ata de registro de preços.

15.1. – Fica permitido a administração efetuar acréscimos nos quantitativos estabelecidos na ata de registro de preços de até 25% (vinte e cinco por cento), na ata de registro de preço.

CAPÍTULO XVI – DA ADMINISTRAÇÃO DA ATA DE REGISTRO DE PREÇOS.

16.1 – A Secretaria de Finanças da Prefeitura Municipal de Água Boa-MT, será a responsável pelos atos de controle e administração da Ata de Registro de Preços decorrentes desta licitação, quanto aos:

16.1.1. - os quantitativos e os saldos;

16.1.2. - o remanejamento das quantidades.

16.2. - A Secretaria de Finanças da Prefeitura Municipal de Água Boa-MT realizará pesquisa de mercado para comprovação da vantajosidade dos preços registrados, e indicará o



PREFEITURA MUNICIPAL DE ÁGUA BOA ESTADO DE MATO GROSSO

fornecedor para o qual será emitido o pedido, respeitada a ordem de registro e os quantitativos a serem adquiridos.

16.3. – A convocação do fornecedor beneficiário pela Prefeitura Municipal de Água Boa-MT será formalizada e conterà o endereço e o prazo máximo em que deverá comparecer para retirar a respectiva nota de empenho e atender ao pedido.

16.4. – O fornecedor beneficiário convocado na forma do item anterior que não comparecer, não retirar a nota de empenho, não atender ao pedido no prazo estipulado ou não cumprir as obrigações estabelecidas na Ata de Registro de Preços, estará sujeito às sanções previstas neste edital e seus anexos.

CAPÍTULO XVII – DA ALTERAÇÃO OU ATUALIZAÇÃO DOS PREÇOS REGISTRADOS

17.1. - Os preços registrados poderão ser alterados ou atualizados em decorrência de eventual redução dos preços praticados no mercado ou de fato que eleve o custo dos bens, das obras ou dos serviços registrados, nas seguintes situações:

17.1.1. - em caso de força maior, caso fortuito ou fato do príncipe ou em decorrência de fatos imprevisíveis ou previsíveis de consequências incalculáveis, que inviabilizem a execução da ata tal como pactuada, nos termos do disposto na alínea “d” do inciso II do **caput** do art. 124 da Lei nº 14.133, de 2021;

17.1.2. - em caso de criação, alteração ou extinção de quaisquer tributos ou encargos legais ou superveniência de disposições legais, com comprovada repercussão sobre os preços registrados;

17.1.3. - na hipótese de cláusula de reajustamento ou repactuação sobre os preços registrados previstos neste edital e seus anexos.

17.4. - Na hipótese de o preço registrado tornar-se superior ao preço praticado no mercado, por motivo superveniente, o órgão ou a entidade gerenciadora convocará o fornecedor para negociar a redução do preço registrado. Caso não aceite reduzir seu preço o fornecedor será liberado do compromisso assumido quanto ao item registrado, sem aplicação de penalidades administrativas.

17.5. - Na hipótese de o preço de mercado tornar-se superior ao preço registrado e o fornecedor não conseguir cumprir as obrigações estabelecidas na ata, será facultado ao fornecedor requerer a Prefeitura Municipal de Água Boa a alteração do preço registrado, mediante comprovação acompanhada de planilha de custo de fato superveniente que o impossibilite de cumprir o compromisso.

17.6.- A Prefeitura Municipal de Água Boa poderá convocar os fornecedores do cadastro de reserva, na ordem de classificação, para verificar se aceitam reduzir seus preços aos valores de mercado ou se aceitam manter os preços registrados, observado o caso concreto e o disposto no item 13.3.1 deste edital.

17.7. - Após o interregno de um ano, e independentemente de pedido da CONTRATADA, os preços iniciais serão reajustados, mediante a aplicação, pela CONTRATANTE, do índice INPC exclusivamente para as obrigações iniciadas e concluídas após a ocorrência da anualidade que se inicia da data da cotação em 13/06/2023.

CAPÍTULO XVIII - DO CANCELAMENTO DO REGISTRO DO FORNECEDOR E DOS PREÇOS REGISTRADOS

18.1. - O fornecedor beneficiário terá seu registro de preços cancelado na Ata, por intermédio de processo administrativo específico formalizado por despacho da autoridade competente, assegurado o contraditório e a ampla defesa, nas seguintes hipóteses:

18.1.1. - descumprir as condições da ata de registro de preços sem motivo justificado;

18.1.2. - não retirar a nota de empenho, ou instrumento equivalente, no prazo estabelecido pela Administração sem justificativa razoável;

18.1.3. - não aceitar manter seu preço registrado;



PREFEITURA MUNICIPAL DE ÁGUA BOA ESTADO DE MATO GROSSO

18.1.4. - sofrer sanção prevista nos incisos III ou IV do **caput** do art. 156 da Lei nº 14.133, de 2021.

18.1.4.1. - caso a penalidade aplicada ao fornecedor não ultrapasse o prazo de vigência da ata de registro de preços, o órgão ou a entidade gerenciadora poderá, mediante decisão fundamentada, decidir pela manutenção do registro de preços, vedadas novas contratações derivadas da ata enquanto perdurarem os efeitos da sanção.

18.2. - Se houver o cancelamento do registro do fornecedor, a Prefeitura Municipal de Água Boa poderá convocar os licitantes que compõem o cadastro de reserva, observada a ordem de classificação.

18.3. - O cancelamento dos preços registrados poderá ser realizado pela Prefeitura Municipal total ou parcialmente, nas seguintes hipóteses, desde que devidamente comprovadas e justificadas:

18.3.1. - por razão de interesse público;

18.3.2. - a pedido do fornecedor, decorrente de caso fortuito ou força maior; ou

18.3.3. - se não houver êxito nas negociações nos termos do Capítulo XVII deste edital.

CAPÍTULO XIX – DA NOTA DE EMPENHO.

19.1. – Durante a vigência da Ata de Registro de Preços a Prefeitura Municipal de Água Boa-MT poderá convocar o fornecedor beneficiário para retirada da nota de empenho, dentro do prazo de **5 (cinco) dias úteis**, sob pena de decair o direito à contratação, sem prejuízo das sanções previstas neste edital.

19.2. – A falta de manifestação no prazo estabelecido autoriza o Agente de Contratação a convocar outra licitante para assinar a Ata de Registro de Preço após negociação e verificação da adequação da proposta e das condições de habilitação, observada a ordem de classificação.

19.3. – A nota de empenho, vincula-se aos termos do edital do Pregão Eletrônico nº 017/2023, constante do Processo nº 109/2023 e da proposta vencedora.

19.4. – A contratada obriga-se a fornecer o objeto licitado, nas condições estabelecidas no edital, independentemente de sua transcrição na nota de empenho.

19.5 – O fornecedor poderá solicitar a nota de empenho por meio eletrônico (e-mail) acusando o recebimento da mesma.

19.6. – A nota de empenho da despesa terá força de contrato, conforme prevê o art. 95 da Lei nº 14.133/2021.

CAPÍTULO XX – DA FORMA DE PAGAMENTO.

20.1 – O pagamento será feito por intermédio de depósito em conta bancária do fornecedor beneficiário no prazo de até 30 (trinta) dias corridos, observada a ordem cronológica de pagamento disposta no Capítulo X da Lei nº 14.133/2021.

20.2. - O prazo mencionado no item anterior será contado a partir da data do recebimento definitivo, mediante a apresentação do documento fiscal, em 2 (duas) vias, com a discriminação do objeto, acompanhada da nota de empenho, ficando condicionado ao termo circunstanciado de recebimento definitivo do objeto.

20.3. – Caberá à contratada apresentar, juntamente com o documento fiscal, os comprovantes atualizados de regularidade com a Fazenda Pública Federal, com a Previdência Social, com o Fundo de Garantia por Tempo de Serviço (FGTS), e a Certidão Negativa de Débitos Trabalhistas (CNDT), sob pena de aplicação das penalidades específicas previstas no Capítulo XX.

20.4. – As eventuais despesas bancárias decorrentes de transferência de valores para outras praças ou agências são de responsabilidade da contratada.

20.5. – Havendo vício a reparar em relação à Ata de Registro de Preço apresentada ou em caso de descumprimento pela contratada de suas obrigações e responsabilidades pertinentes



PREFEITURA MUNICIPAL DE ÁGUA BOA ESTADO DE MATO GROSSO

a este edital, o prazo poderá ser suspenso até que haja reparação do vício ou adimplemento da obrigação.

22.6. – Só haverá compensações financeiras e penalizações por eventuais atrasos e descontos por eventuais antecipações de pagamentos se houver acordo entre as partes.

CAPÍTULO XXI – DA ENTREGA E DO RECEBIMENTO DO OBJETO.

21.1. – O objeto do presente Pregão deverá ser entregue pela contratada no Almoxarifado Central, situado na Avenida Tropical, nº 250, setor Industrial, CEP: 78.635-000, Água Boa-MT.

21.2. – Efetivada entrega, o objeto será recebido:

I - provisoriamente, pelo órgão receptor do objeto, para efeito de posterior verificação da conformidade das especificações; e

II - definitivamente, pelo gestor responsável pela fiscalização do ajuste no prazo máximo de 05 (cinco) dias úteis, contados da data do recebimento provisório, mediante termo circunstanciado, após verificação das quantidades e especificações do objeto.

21.3. – O prazo de entrega poderá ser prorrogado, desde que **devidamente justificados os motivos**. O Protocolo deverá ser efetivado antes do vencimento do prazo inicialmente estabelecido.

CAPÍTULO XXII - DA FISCALIZAÇÃO.

22.1. – Caberá aos gestores designados pela Secretaria demandante, promover todas as ações necessárias ao fiel cumprimento do fornecimento do objeto.

23. CAPÍTULO XXIII - DAS DISPOSIÇÕES GERAIS

23.1. - Será divulgada ata da sessão pública no sistema eletrônico.

23.2. - Não havendo expediente ou ocorrendo qualquer fato superveniente que impeça a realização do certame na data marcada, a sessão será automaticamente transferida para o primeiro dia útil subsequente, no mesmo horário anteriormente estabelecido, desde que não haja comunicação em contrário, pelo Agente de Contratação.

23.3. - Todas as referências de tempo no Edital, no aviso e durante a sessão pública observarão o horário de Brasília - DF.

23.4. - A homologação do resultado desta licitação não implicará direito à contratação.

23.5. - As normas disciplinadoras da licitação serão sempre interpretadas em favor da ampliação da disputa entre os interessados, desde que não comprometam o interesse da Administração, o princípio da isonomia, a finalidade e a segurança da contratação.

23.6. - Os licitantes assumem todos os custos de preparação e apresentação de suas propostas e a Administração não será, em nenhum caso, responsável por esses custos, independentemente da condução ou do resultado do processo licitatório.

23.7. - Na contagem dos prazos estabelecidos neste Edital e seus Anexos, **excluir-se-á o dia do início e incluir-se-á o do vencimento**. Só se iniciam e vencem os prazos em dias de expediente na Administração.

23.8. - O desatendimento de exigências formais não essenciais não importará o afastamento do licitante, desde que seja possível o aproveitamento do ato, observados os princípios da isonomia e do interesse público.

23.9. - Em caso de divergência entre disposições deste Edital e de seus anexos ou demais peças que compõem o processo, prevalecerá as deste Edital.

23.10. - Integram este Edital, para todos os fins e efeitos, os seguintes anexos:

ANEXO I - Termo de Referência;

ANEXO II – Modelo De Proposta Comercial;

ANEXO III – Minuta Da Ata De Registro De Preços;

ANEXO IV – Minuta Do Termo De Contrato;



**PREFEITURA MUNICIPAL DE ÁGUA BOA
ESTADO DE MATO GROSSO**

CAPÍTULO XXIV – DO FORO

24.1 - Para dirimir qualquer controvérsia decorrente da realização do presente Pregão que não possa ser resolvida administrativamente, fica eleito o foro da cidade de Água Boa-MT.

Água Boa-MT, 19 de julho de 2023.

Elaborado por:

Alícia Lopes Maciel
Pregoeira Oficial

Aprovado por:

Rejane Schneider Garcia
Secretária de Desenvolvimento



**PREFEITURA MUNICIPAL DE ÁGUA BOA
ESTADO DE MATO GROSSO**

**PROCESSO ADMINISTRATIVO Nº. 109/2023.
PREGÃO ELETRÔNICO Nº. 017/2023.**

ANEXO I

TERMO DE REFERÊNCIA

1. CONDIÇÕES GERAIS DA CONTRATAÇÃO

- 1.1. - O Município de Água Boa, Estado de Mato Grosso pretende contratar futura e eventualmente empresa especializada na aquisição de postes metálicos, braços de fixação de luminárias em LED e padrões para manutenção da iluminação pública do município de Água Boa – MT com base na Lei nº. 14.133/2021, do Decreto Municipal nº 4.066/2023, e nas demais normas legais e regulamentares pertinentes ou outras que vierem a substituí-las.
- 1.2. - O objeto desta contratação não se enquadra como sendo de bem de luxo.
- 1.3. - Os bens objeto desta contratação são caracterizados como comuns, conforme justificativa que integra o presente processo de aquisição dos mesmos.
- 1.4. - O contrato oferecerá maior detalhamento das regras que serão aplicadas em relação à vigência da contratação.

2. - FUNDAMENTAÇÃO E DESCRIÇÃO DA NECESSIDADE DA CONTRATAÇÃO

- 2.1. - A Fundamentação da Contratação e de seus quantitativos encontra-se devidamente justificada através das solicitações de cada secretaria municipal, conforme levantamento efetuado pela equipe responsável pela utilização dos objetos solicitados cotidianamente.
- 2.2. - A aquisição dos Postes de iluminação em aço galvanizado, braços para iluminação em led e padrões de energia, é necessária para atender a demanda das Secretarias de Infraestrutura e Meio Ambiente & Secretaria de Desenvolvimento, ambas do Município de Água Boa MT.
- 3.2. A motivação da demanda tem origem em apuração interna da necessidade, primando pela manutenção da iluminação pública em nosso município, sobretudo na troca dos postes metálicos, para manter a ordem no município, e para contribuir com a segurança de nossos municípios e a segurança no trânsito. E ainda garantir a manutenção da rede de energia dos prédios públicos onde se encontram instaladas os órgãos da administração.
- 2.4 - A Presente contratação não é de natureza continuada.
- 2.5 - Correrão por conta da Empresa CONTRATADA todas as despesas como: seguros, frete, transporte, tributos, encargos trabalhistas, previdenciários dos funcionários, materiais e outros decorrentes da entrega do objeto.
- 2.6. - O objeto da contratação está previsto no Plano de Contratações Anual 2023.

3. - REQUISITOS DA CONTRATAÇÃO.

- 3.1. - Atuar no ramo pertinente ao objeto da licitação;
- 3.2. - Estar com o seu cadastro regular no SICAF;
- 3.3. - Não estar impedido de contratar com a Prefeitura de Água Boa-MT;
- 3.4. - Não esteja sob falência, concurso de credores, dissolução, liquidação, consórcios de empresas, e não sejam controladoras, coligadas ou subsidiárias entre si;
- 3.5. - Não tenham sido declaradas inidôneas por qualquer órgão da Administração Pública, Direta ou Indireta, Federal, Estadual, Municipal ou do Distrito Federal;
- 3.6. - Estrangeiros que não tenham representação legal no Brasil com poderes expressos para receber citação e responder administrativa ou judicialmente;
- 3.7. - Empresa, isoladamente ou em consórcio, responsável pela elaboração do projeto básico ou do projeto executivo, ou empresa da qual o autor do projeto seja dirigente, gerente, controlador, acionista ou detentor de mais de 5% (cinco por cento) do capital com direito a



PREFEITURA MUNICIPAL DE ÁGUA BOA ESTADO DE MATO GROSSO

voto, responsável técnico ou subcontratado, quando a contratação versar sobre obra, serviços ou fornecimento de bens a ela necessários;

4. - ESPECIFICAÇÃO DA GARANTIA.

4.1. - Não haverá exigência da garantia da contratação dos artigos 96 e seguintes da Lei nº 14.133, de 2021

5 – PRAZOS E FORMA DE FORNECIMENTO DO OBJETO.

5.1. - A vigência do contrato é de 12 (doze) meses, a contar da data da publicação.

5.2. - A quantidade solicitada será utilizada de forma parcelada, e a solicitação de fornecimento para a secretaria será realizada sob demanda, mediante solicitação ao setor de compra para emissão da competente Ordem de Fornecimento e posterior nota de empenho.

5.3. - Os materiais devem ser originais, novos, de primeira linha, normatizados, e deverão respeitar os quantitativos nas especificações.

6- GESTÃO DO CONTRATO.

6.1. - Os fornecimentos dos materiais serão acompanhados por servidores indicado pela Secretaria demandante, por meio de portaria específica, que promoverá a fiscalização da sua execução e o seu prazo, atestando a fatura do fornecimento ao seu final.

6.2. - As decisões e providências que ultrapassarem a competência dos servidores designados para o acompanhamento e a fiscalização dos serviços deverão ser solicitadas a autoridade superior da Prefeitura Municipal de Água Boa-MT, em tempo hábil para a adoção das medidas convenientes.

7 – FORMA E CRITÉRIOS DE PAGAMENTO E REAJUSTE.

7.1. - O pagamento será efetuado após liquidação da despesa por meio de crédito em conta corrente indicada pelo licitante vencedor, no prazo de até 30 (Trinta) dias contados da apresentação de Nota Fiscal/Fatura, devidamente atestada pelo Setor responsável pelo recebimento.

7.2. - A contratante somente pagará a contratada pelos materiais que realmente forem pedidos e entregues.

7.3. - Nenhum pagamento será efetuado à empresa, enquanto houver pendência de liquidação de obrigação financeira, em virtude de penalidade ou inadimplência contratual.

7.4. - Caso se faça necessária a reapresentação de qualquer Nota Fiscal/Fatura por culpa do contratado, o prazo previsto no item 7.1 reiniciar-se-á a contar da data da respectiva reapresentação.

7.5. - Não haverá, sob hipótese alguma, pagamento antecipado.

7.6. - Os preços inicialmente contratados são fixos e irremovíveis no prazo de um ano contado da data limite da cotação de preço.

7.6.1. - Após o interregno de um ano, e independentemente de pedido da CONTRATADA, os preços iniciais serão reajustados, mediante a aplicação, pela CONTRATANTE, do índice INPC exclusivamente para as obrigações iniciadas e concluídas após a ocorrência da anualidade que se inicia da data da cotação em **13/06/2023**.

7.7. - Nos reajustes subsequentes ao primeiro, o interregno mínimo de um ano será contado a partir dos efeitos financeiros do último reajuste.

7.8. - Caso o índice estabelecido para reajustamento venha a ser extinto ou de qualquer forma não possa mais ser utilizado, será adotado, em substituição, o que vier a ser determinado pela legislação então em vigor.

7.9. - Na ausência de previsão legal quanto ao índice substituto, as partes elegerão novo índice oficial, para reajustamento do preço do valor remanescente, por meio de termo aditivo.

8 - FORMA E CRITÉRIOS DE SELEÇÃO DO CONTRATADO.



PREFEITURA MUNICIPAL DE ÁGUA BOA ESTADO DE MATO GROSSO

8.1. - É obrigatória a utilização da modalidade Pregão para as contratações quando enquadrada como bem ou serviço comum, conforme o disposto no XLI, art. 6º da Lei 14.133/2021 e art. 103 § 2º do Decreto Municipal 4.066/2023.

8.2. - O regime da execução dos contratos é o de preço por item, e o tipo e critério de julgamento da licitação é o menor preço para a seleção da proposta mais vantajosa, utilizado para compras e serviços de modo geral e para contratação de bens e serviços comuns.

8.3. - De acordo com o Art. 34º do Decreto nº 4.066/2023, esta licitação deve ser realizada na modalidade de Pregão, preferencialmente na sua forma eletrônica, com julgamento pelo critério de menor preço.

8.4. - A fundamentação pauta-se na premissa que a aquisição de adubos e insumos agrícolas se baseia em padrões de desempenho e qualidade claramente definidos no Termo de Referência, havendo diversos fornecedores capazes de fornecer-los. Caracterizando-se como aquisição de bem conforme Art. 6º, inciso XLI, da Lei 14.133/2021 e art. 103 § 2º do Decreto Municipal 4.066/2023.

8.5. - Justificativa para a Aplicação do Direito de Preferência e Margens de Preferência:

8.5.1. Será observada a aplicabilidade do Direito de Preferência previsto no Decreto Municipal nº 4.066/2023 e Lei Complementar nº 123/2006, desde que as EPPs e MEs, atendam aos requisitos legais e aos itens que serão licitados. Na existência de decretos ou instrumentos congêneres vigentes que contemple a aplicabilidade de Margem de Preferência, o mesmo será observado também.

8.6. - Critérios de Qualificação Técnica para a Habilitação:

8.6.1. - As exigências habilitatórias não podem ultrapassar os limites da razoabilidade, além de não ser permitido o estabelecimento de cláusulas desnecessárias e restritivas ao caráter competitivo. Devem restringir-se apenas ao necessário para o cumprimento do objeto licitado.

8.6.2. - A documentação exigida e permitida quanto à qualificação técnica está elencada no art. 67 da Lei nº 14.133/2021.

8.6.3. - Dadas as garantias legais aos que demonstrem interesse em participar do certame licitatório, informamos que serão exigidas as documentações, qualificações e demais obrigações pertinentes das empresas participantes, no momento adequado. O direito à participação do procedimento será garantido para todos os interessados, desde que atendam às exigências legais. A documentação relativa à qualificação técnica está abrangida na lei e a mesma será exigida.

9 - ESTIMATIVA DE QUANTIDADES E PREÇOS.

9.1. A presente Licitação tem por objeto a futura e eventual aquisição de postes de iluminação em aço galvanizado, braços para iluminação em led e padrões de energia para a Prefeitura de Água Boa – MT, conforme segue:

Nº ITEM	CÓD. ITEM	CÓD. TCE	CÓD. CATMAT	DESCRICAÇÃO	UND FORN	QTD	PREÇO UND	PREÇO TOTAL
1	36319	973	217105	PADRÃO TRIFÁSICO.	UND	5	2.641,11	13.205,55
LADO REDE 5 METROS CABO 25MM								
2	36318	973	410376	PADRÃO TRIFÁSICO.	UND	5	3.181,56	15.907,80
CONTRA REDE 7 METROS CABO 25MM.								
3	35234	26912	217111	POSTE DECORATIVO ORNAMENTAL EM FORMATO DUPLO, EM AÇO, SAE 1010/1020, PARA ILUMINAÇÃO.	UND	240	2.916,91	700.058,40
COLUNA EM FORMATO CÔNICO, EM SEÇÕES CILINDRICAS DE DIÂMETROS VARIADOS (TELECÔNICO) E SISTEMA DE FIXAÇÃO ENGASTADO, TOPO DE 60,3 MM DE DIÂMETRO E BASE COM 127 MM DE DIÂMETRO, ESTRUTURA CENTRAL COM 10,50 METROS LIVRES E COM COMPRIMENTO DE 12,00 M, GALVANIZADO A FOGO INTERNA E EXTERNAMENTE CAMADA MINIMA DE 70 U EM ACORDO COM A NBR 6323/JULHO DE 2016, ESPESSURA MÍNIMA DA PAREDE DOS TUBOS DE 3,00 MM, DIAMETRO DO TUBO								



**PREFEITURA MUNICIPAL DE ÁGUA BOA
ESTADO DE MATO GROSSO**

DO BRAÇO SUPERIOR 60,3 MM DIAMETRO DO TUBO DO BRAÇO INFERIOR 60,3 MM COM FURO A 1,20 METRO DA BASE.								
4	35235	26853	217111	POSTE DECORATIVO ORNAMENTAL EM FORMATO SIMPLES, EM AÇO SAE 1010/1020, PARA ILUMINACAO.	UND	240	2.748,27	659.584,80
COLUNA EM FORMATO CÔNICO, EM SEÇÕES CILINDRICAS DE DIÂMETROS VARIADOS (TELECÔNICO) E SISTEMA DE FIXAÇÃO ENGASTADO, TOPO DE 60,3 MM DE DIÂMETRO E BASE COM 127 MM DE DIÂMETRO, ESTRUTURA CENTRAL COM 10,50 METROS LIVRES E COM COMPRIMENTO DE 12,00 M, GALVANIZADO A FOGO INTERNA E EXTERNAMENTE CAMADA MINIMA DE 70µ EM ACORDO COM A NBR6323/JULHO DE 2016, ESPESSURA MINIMA DA PAREDE DO TUBO DE 3,00MM, DIAMETRO DO TUBO DO BRAÇO 60,3 MM. COM FURO A 1,20 METRO DA BASE.								
5	36423	72587-0	386964	BRACO PARA ILUMINAÇÃO. 0.48MMX3,00M	UND	240	243,98	58.555,20
EM LED DE 0.48MMX3,00M, BRACO PARA SUPORTE DE LUMINARIA - PARA USO EM POSTE DE ILUMINACAO PUBLICA.								
6	35939	72587-0	386964	BRACO PARA ILUMINAÇÃO. 0.4MMX1.50M	UND	240	141,07	33.856,80
EM LED DE 0.4MMX1.50M, BRACO PARA SUPORTE DE LUMINARIA - PARA USO EM POSTE DE ILUMINACAO PUBLICA.								
7	36321	18969	253126	PADRÃO BIFASICO. 7 METROS	UND	3	2.263,57	6.790,71
CONTRA REDE 7 METROS CABO 16MM.								
8	36320	18967	217105	PADRÃO BIFASICO. 5 METROS	UND	3	1.784,37	5.353,11
LADO REDE 5 METROS CABO 16MM.								

9.1.2. Em caso de discordância existente entre as especificações do objeto descritas no CATMAT e as constantes deste edital prevalecerão as do edital.

9.1.2. Com base em informações obtidas na cidade de Água Boa e região, para a média do preço praticado, verificou-se que o valor total estimado para a aquisição, objeto do presente Edital é de **R\$ 1.493.312,37 (um milhão, quatrocentos e noventa e três mil, trezentos e doze reais e trinta e sete centavos).**

9.2 – DOTAÇÃO ORÇAMENTÁRIA

9.2.1. As despesas decorrentes do presente Termo de Referência correrão a conta dos recursos consignados nas dotações orçamentárias da Prefeitura de Água Boa-MT, vejamos:

Órgão: Secretaria de Desenvolvimento
Unidade: Industria, Comércio e Turismo
Elemento de Despesa: 4.4.90.52
Reduzido: 996

Elemento de Despesa: 3.3.90.30
Reduzido: 862

Órgão: Secretaria de Infraestrutura e Meio Ambiente
Unidade: Serviços Urbanos

Órgão: Secretaria de Infraestrutura e Meio Ambiente
Unidade: Serviços Urbanos
Elemento de Despesa: 4.4.90.52
Reduzido: 846

10. - CONDIÇÕES E LOCAL DE ENTREGA.

10.1. - O fornecedor está obrigado a entregar o objeto licitado no Município de Água Boa-MT, em até de 30 (trinta) dias corridos da ordem de fornecimento.

10.2. - Efetivada a entrega, o objeto será recebido:

I - provisoriamente, pelo órgão receptor do objeto, para efeito de posterior verificação da conformidade das especificações; art. 140, II, a) da Lei nº 14.133/2021 e



PREFEITURA MUNICIPAL DE ÁGUA BOA ESTADO DE MATO GROSSO

II - definitivamente, pelo gestor responsável pela fiscalização do ajuste ou, nos casos em que se enquadrarem no do art. 140, II, b) da Lei nº 14.133/2021, no prazo máximo de 05 (cinco) dias úteis, contados da data do recebimento provisório, mediante termo circunstanciado, após verificação das quantidades e especificações do objeto.

10.3. - O prazo de entrega poderá ser prorrogado, desde que devidamente justificados os motivos. Para os fins previstos neste item a contratada deverá protocolar o seu pedido devidamente justificado antes do vencimento do prazo inicialmente estabelecido.

10.4. - Esses materiais devem ser entregues no endereço do Almoxarifado Central, localizado na Avenida Tropical, nº 250, bairro Industrial Novo, Água Boa-MT, CEP 78.635-000.

11 - OBRIGAÇÕES DO CONTRATADO.

11.1. - Compete à Contratada:

11.1.1 - Efetuar a entrega dos produtos, de acordo com as condições e prazos propostos, e demais especificações do Anexo I deste edital;

11.1.2. - Substituir, obrigatoriamente, o produto que não atender as exigências de qualidade para utilização;

11.1.3. - Manter em compatibilidade com as obrigações assumidas todas as condições de habilitação e qualificação exigidas na licitação até cumprimento total do contrato;

11.1.4. - Não transferir a outrem, no todo ou em parte, o objeto da presente licitação;

11.1.5. - É de responsabilidade da empresa vencedora da licitação todo e qualquer prejuízo causado ao patrimônio da Prefeitura Municipal de Água Boa-MT ou a terceiros por qualquer de seus funcionários, representante ou preposto, mesmo na execução dos serviços;

11.1.6 - Arcar com os encargos trabalhistas, previdenciários, fiscais e comerciais, bem como os tributos, fretes, transportes, envio e outros resultantes do cumprimento do contrato;

11.1.7. - Aceitar, nas mesmas condições contratuais, os acréscimos ou supressões que se fizerem necessários de até 25% (vinte e cinco por cento) na ata de registro de preço ou no contrato;

12. - OBRIGAÇÕES DA CONTRATANTE.

12.1. - Compete à Contratante:

12.2. - Efetuar o pagamento nas condições e preços pactuados;

12.3. - Tomar as medidas necessárias quanto ao fiel recebimento dos produtos

13 – INFRAÇÕES E SANÇÕES POR DESCUMPRIMENTOS DAS OBRIGAÇÕES.

13.1.-. Ao fornecedor que, convocado dentro do prazo de validade da sua proposta, não celebrar o contrato, deixar de entregar ou apresentar documentação falsa exigida para o certame, não mantiver a proposta, ensejar o retardamento da execução do objeto, falhar ou fraudar na execução do contrato, comportar-se de modo inidôneo ou cometer fraude fiscal, poderão ser aplicadas as sanções, garantidos o contraditório e a prévia defesa, de acordo com as disposições dos Art. 155 a 162 da lei 14.133/2021 e Minuta do Contrato.

Água Boa- MT, 19 de julho de 2023.

Secretário Municipal de Infraestrutura e
Meio Ambiente

SANDRA MARIA DOS SANTOS
Gerente Adjunta de Processos

REJANE SCHNEIDER GARCIA
Secretário Municipal de Desenvolvimento

FABRICIO MENDONÇA PEDROSO

ANEXO I

- a) POSTE DECORATIVO ORNAMENTAL EM FORMATO SIMPLES, EM AÇO SAE 1010/1020, PARA ILUMINAÇÃO. Coluna em formato cônico, em seções cilíndricas de diâmetros variados (telecônico) e sistema de fixação engastado, topo de 60,3 mm de diâmetro e base com 127 mm de diâmetro, estrutura central com 10,50 metros livres e com comprimento de 12,00 m, galvanizado a fogo interna e externamente camada mínima de 70μ em acordo com a nbr6323/julho de 2016, espessura mínima da parede do tubo de 3,00mm, diâmetro do tubo do braço 60,3 mm.



FIGURA 1: Poste simples

- b) POSTE DECORATIVO ORNAMENTAL EM FORMATO DUPLO, EM AÇO SAE 1010/1020, PARA ILUMINAÇÃO. Coluna em formato cônico, em seções cilíndricas de diâmetros variados (telecônico) e sistema de fixação engastado, topo de 60,3 mm de diâmetro e base com 127 mm de diâmetro, estrutura central com 10,50 metros livres e com comprimento de 12,00 m, galvanizado a fogo interna e externamente camada mínima de 70μ em acordo com a nbr6323/julho de 2016, espessura mínima da parede do tubo de 3,00mm, diâmetro do tubo do braço 60,3 mm.

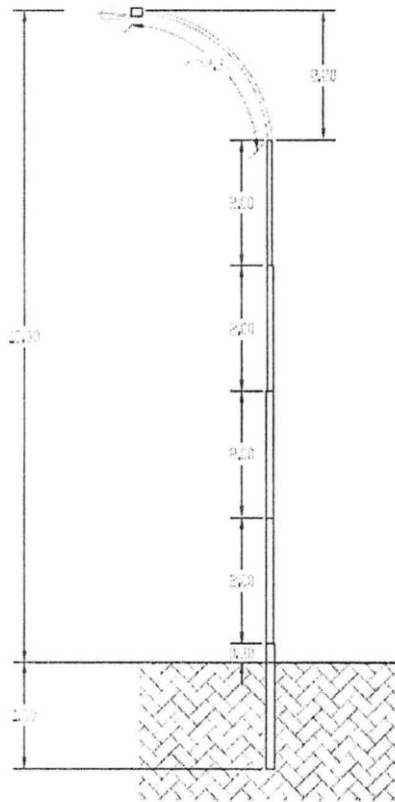

FIGURA 2: Poste duplo

POSTE SIMPLES



POSTE DUPLO

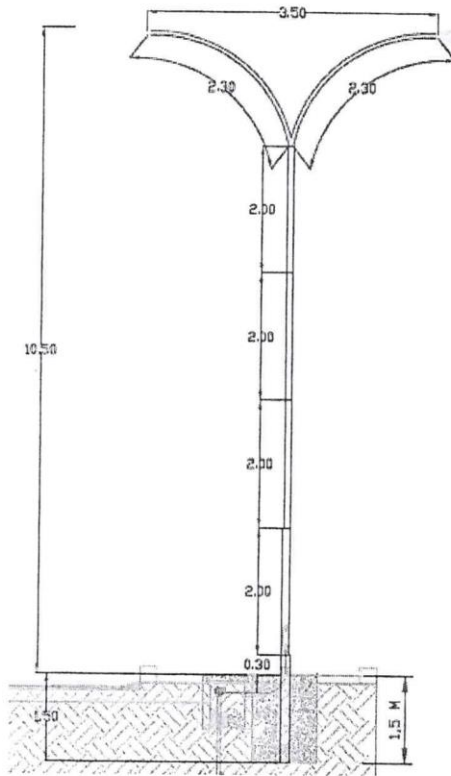
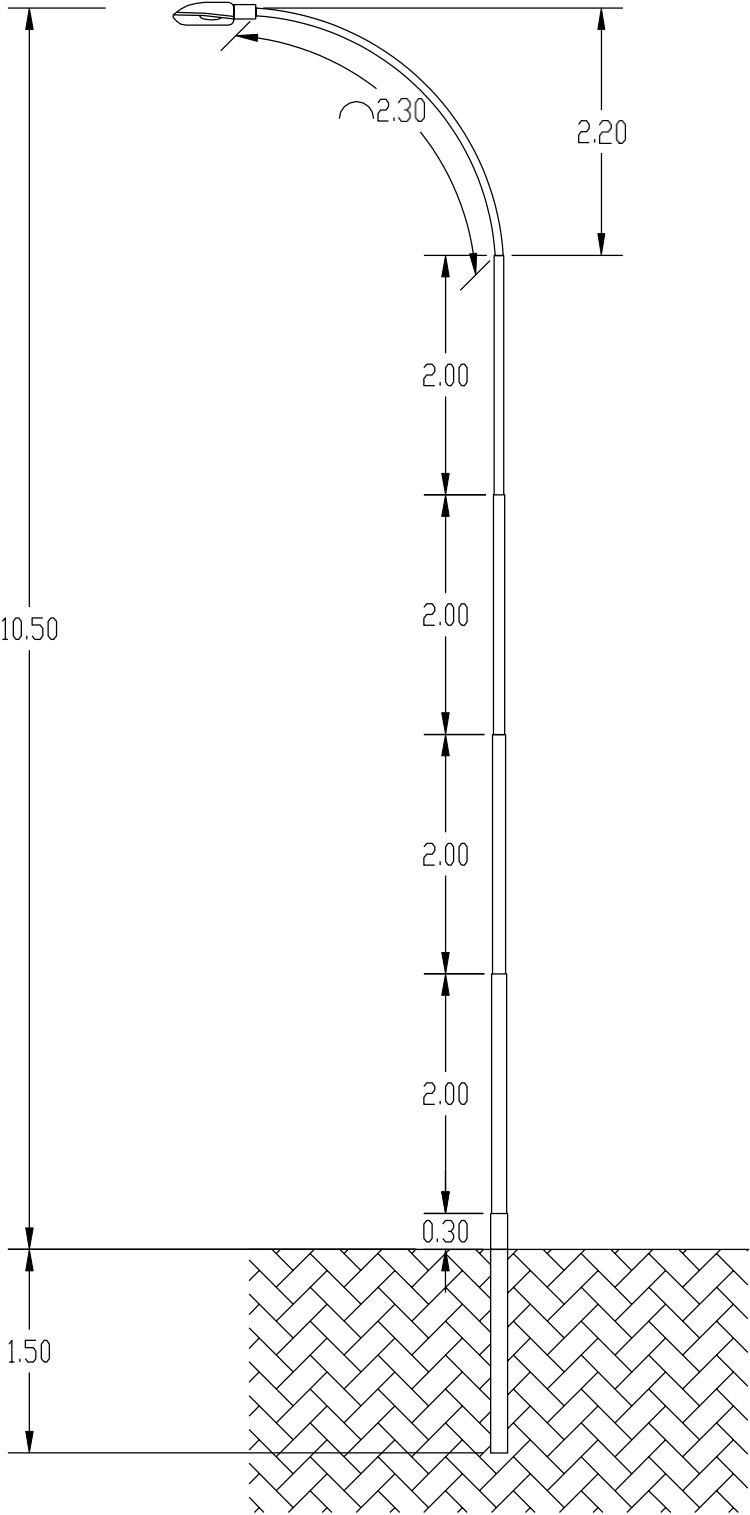
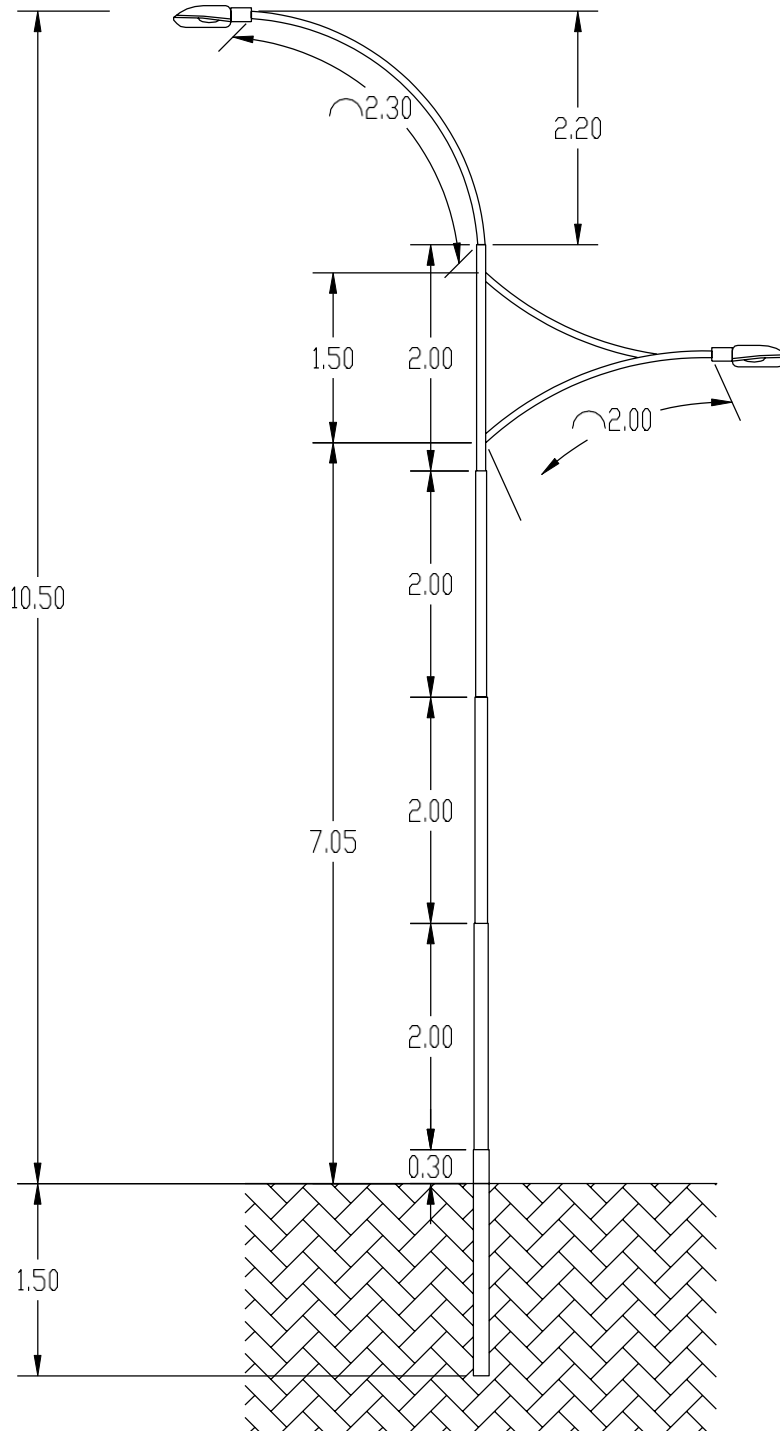

MODEL 3

POSTE DUPLO

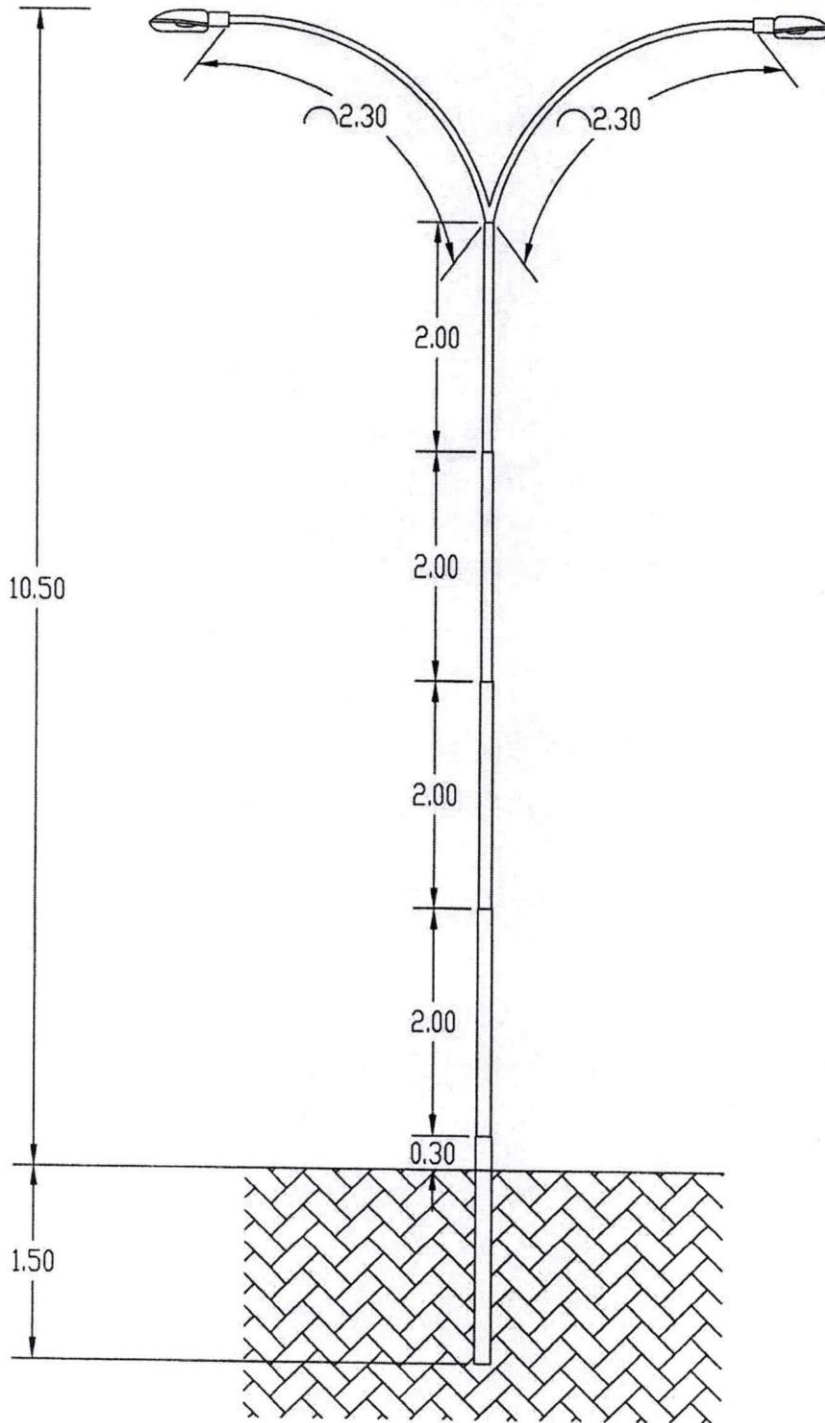

Aline Favaretto
Engenheira Civil
CREA-MT 032911

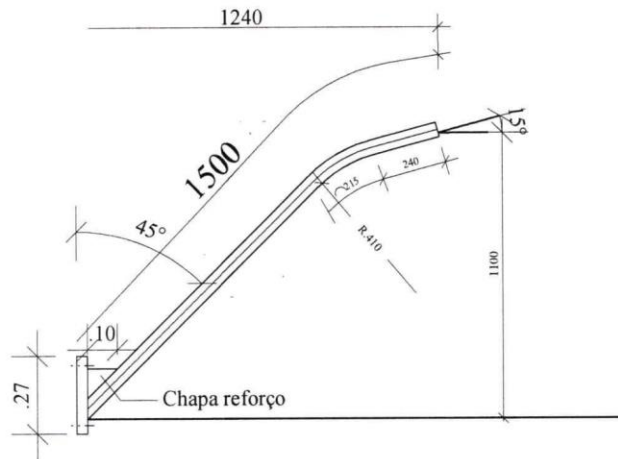

Descrição Material Acabamento
Braço/suporte para 01 luminária
Diâmetro de 48,3 mm

- Braço: Tubo de aço carbono, espessura mínima da parede de 4mm
- Suporte para fixação: perfil "U" ou chapa dobrada de (76x38x4,3) mm de aço carbono
- Chapa de reforço: chapa de aço carbono, espessura de 6 mm
- Zincagem por imersão a quente

ESTADO DE MATO GROSSO
PREFEITURA MUNICIPAL DE ÁGUA BOA - MT
SECRETARIA MUNICIPAL DE CIDADE E MEIO AMBIENTE DE ÁGUA BOA/MT

PROJETO: DETALHE BRAÇO DE ILUMINAÇÃO 1500MM

ESCALA SEM ESCALA

DATA NOVEMBRO DE /2019

DESENHO

Alex Sandro
Alex Sandro Pilatti
Arquiteto E Urbanista
CAU: A109017-8

FOLHA Nº

02 /02

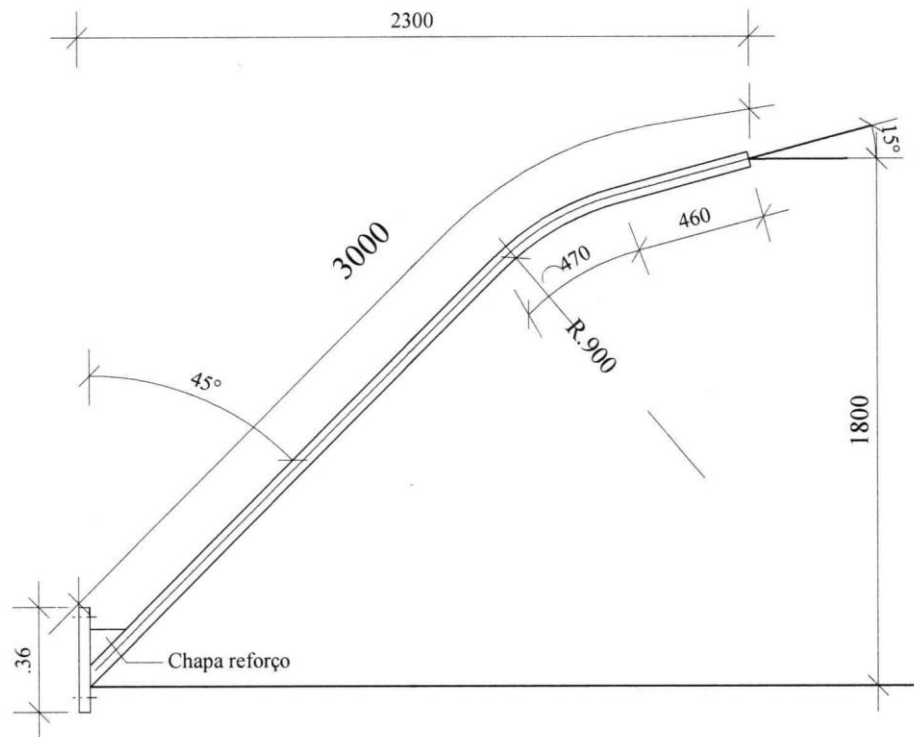

Descrição Material Acabamento

Braço/suporte para 01 luminária

Diâmetro de 48,3 mm

- Braço: Tubo de aço carbono, espessura mínima da parede de 4mm
- Suporte para fixação: perfil "U" ou chapa dobrada de (76x38x4,3) mm de aço carbono
- Chapa de reforço: chapa de aço carbono, espessura de 6 mm
- Zincagem por imersão a quente

ESTADO DE MATO GROSSO
 PREFEITURA MUNICIPAL DE ÁGUA BOA - MT
 SECRETARIA MUNICIPAL DE CIDADE E MEIO AMBIENTE DE ÁGUA BOA/MT

PROJETO: DETALHE BRAÇO DE ILUMINAÇÃO 3000mm

ESCALA SEM ESCALA
 DATA NOVEMBRO DE /2019
 DESENHO

Alex Sandro Pilatti
 Alex Sandro Pilatti
 Arquiteto E Urbanista
 CAU: A109017-8

FOLHA Nº
 01 /02



**PREFEITURA MUNICIPAL DE ÁGUA BOA
ESTADO DE MATO GROSSO**

**PROCESSO ADMINISTRATIVO Nº. 109/2023.
PREGÃO ELETRÔNICO Nº. 017/2023.**

ANEXO II

MODELO DE PROPOSTA COMERCIAL

Nome da Empresa: CNPJ:

Endereço: Tel/Fax:

E-mail:

Validade desta proposta: 60 (sessenta) dias.

Nº ITEM	COD. ITEM	CÓD. CATMAT	DESCRIÇÃO	MARCA	UND	QTD	VALOR UND	VALOR TOTAL	PERCENTUAL DE DESCONTO SOBRE O VALOR MAXIMO ACEITAVEL
1									
2									

DADOS PARA PAGAMENTO

Banco:

Agência:

Conta Corrente:

Data, CPF e Assinatura do responsável pela empresa.

OBS: DEVERÁ SER APRESENTADA AO PRGOEIRO DENTRO DO ENVELOPE Nº 01



PREFEITURA MUNICIPAL DE ÁGUA BOA
ESTADO DE MATO GROSSO

PROCESSO ADMINISTRATIVO Nº. 109/2023.
PREGÃO ELETRÔNICO Nº. 017/2023.

ANEXO III

MINUTA DA ATA DE REGISTRO DE PREÇOS

ATA DE REGISTRO DE PREÇO Nº. _____/2023.

OBJETO: A presente Ata de Registro de Preço visa registrar os preços para futura e eventual aquisição de postes metálicos, braços de fixação de luminárias em LED e padrões para manutenção da iluminação pública do município de Água Boa – MT, conforme especificações, quantidades e rotinas descritas neste Termo de Referência do Edital de licitação.

O **Município de Água Boa**, Estado de Mato Grosso, pessoa jurídica de direito público municipal, inscrita no CNPJ sob o nº. 15.023.898/0001-90 com sede administrativa a Avenida Planalto, nº. 410, Centro, representado por seu prefeito municipal, **Sr. Mariano Kolankiewicz Filho**, doravante designada simplesmente **ORGÃO GERENCIADOR** e, de outro lado, a empresa, _____, inscrita no CNPJ/MF nº. _____, neste ato representada por seu sócio proprietário, Senhor _____, daqui por diante, denominada simplesmente **FORNECEDORA REGISTRADA**, resolvem, na forma da Lei nº 14.133/2021, Decreto Municipal nº 4.066/2023 e demais legislações aplicáveis, firmar a presente **ATA DE REGISTRO DE PREÇOS**, cuja minuta foi previamente examinada e aprovada pela Procuradoria do Município, conforme consta dos autos do Processo Administrativo nº. 109/2023, Pregão Eletrônico 017/2023, conforme determina o art. 19, inciso IV da Lei nº 14.133/2021, mediante as seguintes condições:

1. DO OBJETO.

1.1 - A presente Ata de Registro de Preço visa registrar os preços para futura e eventual aquisição de postes de iluminação em aço galvanizado, braços para iluminação em led e padrões de energia para a Prefeitura de Água Boa – MT, conforme especificações, quantidades e rotinas descritas neste Termo de Referência do Edital de licitação, bem como na proposta vencedora, os quais fazem parte integrante e inseparável deste instrumento, como se aqui integralmente reproduzidos.

1.2 - Fica vedado a permissão para adesão da ata de registro de preços.

2. DOS PREÇOS.

2.1 - Os preços para a futura e eventual aquisição de postes de iluminação em aço galvanizado, braços para iluminação em led e padrões de energia para a Prefeitura de Água Boa – MT, conforme segue:

Nº ITEM	CÓD. ITEM	CÓD. TCE	DESCRIÇÃO	UND MED	QTD	PREÇO UND	PREÇO TOTAL
1							
2							

3 - DA VIGÊNCIA E DA EFICÁCIA.

3.1 - A presente Ata de Registro de Preços vigorará pelo prazo de 1 (um) ano, contados a partir da assinatura da mesma, podendo ser prorrogado por igual período, desde que comprovado que o preço é vantajoso, conforma art. 84 da Lei nº 14.133/2021.



PREFEITURA MUNICIPAL DE ÁGUA BOA ESTADO DE MATO GROSSO

3.2 - A existência de preços registrados implicará compromisso de fornecimento nas condições estabelecidas, mas não obrigará a Administração a contratar, facultada a realização de licitação específica para a aquisição pretendida, desde que devidamente motivada, nos termos do art. 83 da Lei nº 14.133/2021.

3.3 - A presente terá seu extrato publicado no Diário Oficial dos Municípios - AMM.

4 - DA CONTRATAÇÃO.

4.1 – Para o fornecimento do objeto registrado nesta Ata, cada órgão contratante (órgão gerenciador e órgão participante) deverão emitir sua nota de empenho.

4.2 - Para o órgão gerenciador será facultado providenciar a assinatura do respectivo contrato administrativo.

4.3 - Apenas serão emitidas notas de empenho, nos termos do subitem anterior, quando da efetiva disponibilidade de recursos orçamentários para pagamento dos encargos dela decorrentes.

5 - DOS DIREITOS E OBRIGAÇÕES DAS PARTES.

5.1 - Os órgãos que fizerem uso da presente Ata de Registro de Preços (órgão gerenciador e órgão participante) obrigam-se a:

a) prestar as informações e os esclarecimentos atinentes ao fornecimento que venham a ser solicitados pelos empregados da EMPRESA REGISTRADA;

b) aceitar preposto da EMPRESA REGISTRADA para representá-la sempre que for necessário;

c) indicar seu próprio gestor de contrato, ao qual, além das atribuições previstas no art. 7º do Decreto Municipal nº 4.066/2023, compete:

c.1) promover consulta prévia junto ao órgão gerenciador, quando da necessidade de contratação, a fim de obter a indicação do fornecedor, os respectivos quantitativos e os valores a serem praticados, encaminhando, posteriormente, as informações sobre a contratação efetivamente realizada;

c.2) assegurar-se, quando do uso da Ata de Registro de Preços, que a contratação a ser procedida atenda aos seus interesses, sobretudo quanto aos valores praticados, informando ao órgão gerenciador eventual desvantagem, quanto à sua utilização;

c.3) zelar, após receber a indicação do fornecedor, pelos demais atos relativos ao cumprimento, por ele, das obrigações contratualmente assumidas, e também, em coordenação com o órgão gerenciador, pela aplicação de eventuais penalidades decorrentes do descumprimento de cláusulas contratuais, para que sejam tomadas providências cabíveis;

c.4) informar ao órgão gerenciador, quando de sua ocorrência, a recusa do fornecedor em atender às condições estabelecidas em edital, firmadas na Ata de Registro de Preços, as divergências relativas à entrega, as características e origem dos bens licitados e a recusa do mesmo em assinar contrato para fornecimento ou prestação de serviços;

d) Caberá ainda ao fiscal de contrato, além das atribuições previstas no art. 8º do Decreto Municipal nº 4.066/2023:

d.1) comunicar, oficialmente, à EMPRESA REGISTRADA, quaisquer falhas ocorridas, consideradas de natureza grave;

d.2) atestar, no verso das notas fiscais/faturas apresentadas pela EMPRESA REGISTRADA, por meio do fiscal designado, o efetivo fornecimento dos produtos;

d.3) encaminhar a nota fiscal/fatura, após seu devido ateste, ao setor competente, para contabilização e liberação do pagamento.

5.2 - Caberá ao órgão gerenciador, além do disposto no subitem 5.1 desta Ata, a prática de todos os atos de controle e administração do SRP;

5.4 - A EMPRESA REGISTRADA obriga-se, além do disposto no Edital e seus anexos, a:

a) efetuar fornecimento dentro das especificações e/ou condições constantes da proposta vencedora, bem como do Edital e seus Anexos;



PREFEITURA MUNICIPAL DE ÁGUA BOA ESTADO DE MATO GROSSO

- b) prestar todos os esclarecimentos que forem solicitados obrigando-se a atender, de imediato, todas as reclamações a respeito da qualidade do fornecimento;
 - c) comunicar por escrito aos fiscais do contrato indicados pela Prefeitura Municipal de Água Boa que qualquer anormalidade de caráter urgente e prestar os esclarecimentos que julgar necessário;
 - d) observar as normas legais de segurança a que está sujeita a atividade de distribuição dos produtos contratados;
 - e) não comprometer o fornecimento do órgão gerenciador e do órgão participante.
- d) A EMPRESA REGISTRADA fica obrigada a aceitar acréscimos ou supressões, limitados a 25% (vinte e cinco por cento) nos quantitativos estabelecidos na ata de registro de preços.

6 - DOTAÇÃO ORÇAMENTARIA E DO PAGAMENTO.

6.1 – É dispensada a indicação de dotação orçamentária, quando estas forem mencionadas em Termo de Referência do respectivo Edital de Licitação.

7 - CONDIÇÕES DE FORNECIMENTO.

7.1 - Dentro do prazo de vigência da presente ata, o fornecedor está obrigado a entregar o objeto licitado, no local indicado em sua Proposta Comercial (no campo 'endereço'), do objeto registrado.

7.2 – O prazo para a entrega do material, objeto desta Ata de Registro de Preço é de até 30 (trinta) dias corridos, contados a partir da Ordem de Fornecimento.

7.3 – Os produtos deverão ter prazo de garantia mínimo de 12 (doze) meses a contar da entrega dos mesmos.

8 - CANCELAMENTO DA ATA DE REGISTRO DE PREÇOS.

8.1 - O registro de preços poderá ser cancelado pelo Órgão Gerenciador (OG) nas seguintes hipóteses:

8.1.1 - quando o fornecedor não cumprir as obrigações constantes desta Ata de Registro de Preços;

8.1.2 - quando o fornecedor não aceitar a respectiva nota de empenho no prazo de 03 (três) dias úteis, sem justificativa aceitável;

8.1.3 - quando o fornecedor não aceitar reduzir o seu preço registrado, na hipótese de este se tornar superior àqueles praticados no mercado;

8.1.4 - quando o fornecedor se recusar a assinar o respectivo contrato administrativo no prazo de 05 (cinco) dias úteis, sem justificativa aceitável;

8.1.5 - por razões de interesse público, devidamente justificado;

8.1.6 - quando o fornecedor solicitar o cancelamento por escrito, comprovando estar impossibilitado de cumprir as exigências desta Ata de Registro de Preços por fato superveniente, decorrente de caso fortuito ou de força maior.

8.2 - A comunicação do cancelamento da Ata de Registro de Preços, nos casos previstos no subitem 8.1, será formalizada em processo próprio e feita por correspondência, com aviso de recebimento, assegurado o contraditório e a ampla defesa no prazo de 05 (cinco) dias úteis.

8.3 - No caso de se tornar desconhecido o endereço do fornecedor, a comunicação será feita por publicação no DOM, considerando-se, para todos os efeitos, cancelada a Ata de Registro de Preços.

9. PENALIDADES.

9.1 - Comete infração administrativa, nos termos da Lei nº 14.133, de 2021, o contratado que:

- a) Der causa à inexecução parcial do contrato;
- b) Der causa à inexecução parcial do contrato que cause grave dano à Administração ou ao funcionamento dos serviços públicos ou ao interesse coletivo;
- c) Der causa à inexecução total do contrato;



PREFEITURA MUNICIPAL DE ÁGUA BOA ESTADO DE MATO GROSSO

- d) Ensejar o retardamento da execução ou da entrega do objeto da contratação sem motivo justificado;
- e) Apresentar documentação falsa ou prestar declaração falsa durante a execução do contrato;
- f) Praticar ato fraudulento na execução do contrato;
- g) Comportar-se de modo inidôneo ou cometer fraude de qualquer natureza;
- h) Praticar ato lesivo previsto no art. 5º da Lei nº 12.846, de 1º de agosto de 2013.

9.2. - Serão aplicadas ao contratado que incorrer nas infrações acima descritas as seguintes sanções:

- a) **Advertência**, quando o contratado der causa à inexecução parcial do contrato, sempre que não se justificar a imposição de penalidade mais grave (art. 156, §2º, da Lei nº 14.133, de 2021);
- b) **Impedimento de licitar e contratar**, quando praticadas as condutas descritas nas alíneas “b”, “c” e “d” do subitem acima deste Contrato, sempre que não se justificar a imposição de penalidade mais grave (art. 156, § 4º, da Lei nº 14.133, de 2021);
- c) **Declaração de inidoneidade para licitar e contratar**, quando praticadas as condutas descritas nas alíneas “e”, “f”, “g” e “h” do subitem acima deste Contrato, bem como nas alíneas “b”, “c” e “d”, que justifiquem a imposição de penalidade mais grave (art. 156, §5º, da Lei nº 14.133, de 2021).

d) **Multa**: moratória de 2% (dois por cento) por dia de atraso injustificado sobre o valor da parcela inadimplida, até o limite de 30 (trinta) dias;

9.3. - A aplicação das sanções previstas neste Contrato não exclui, em hipótese alguma, a obrigação de reparação integral do dano causado ao Contratante (art. 156, §9º, da Lei nº 14.133, de 2021)

9.4. - Todas as sanções previstas neste Contrato poderão ser aplicadas cumulativamente com a multa (art. 156, §7º, da Lei nº 14.133, de 2021).

9.5. - Antes da aplicação da multa será facultada a defesa do interessado no prazo de 15 (quinze) dias úteis, contado da data de sua intimação (art. 157, da Lei nº 14.133, de 2021)

9.6. - Se a multa aplicada e as indenizações cabíveis forem superiores ao valor do pagamento eventualmente devido pelo Contratante ao Contratado, além da perda desse valor, a diferença será descontada da garantia prestada ou será cobrada judicialmente (art. 156, §8º, da Lei nº 14.133, de 2021).

9.7. - A aplicação das sanções realizar-se-á em processo administrativo que assegure o contraditório e a ampla defesa ao Contratado, observando-se o procedimento previsto no caput e parágrafos do art. 158 da Lei nº 14.133, de 2021, para as penalidades de impedimento de licitar e contratar e de declaração de inidoneidade para licitar ou contratar.

9.8. - Na aplicação das sanções serão considerados (art. 156, §1º, da Lei nº 14.133, de 2021):

- a) A natureza e a gravidade da infração cometida;
- b) As peculiaridades do caso concreto;
- c) As circunstâncias agravantes ou atenuantes;
- d) Os danos que dela provierem para o Contratante;
- e) A implantação ou o aperfeiçoamento de programa de integridade, conforme normas e orientações dos órgãos de controle.

10.9. - Os atos previstos como infrações administrativas na Lei nº 14.133, de 2021, ou em outras leis de licitações e contratos da Administração Pública que também sejam tipificados como atos lesivos na Lei nº 12.846, de 2013, serão apurados e julgados conjuntamente, nos mesmos autos, observados o rito procedimental e autoridade competente definidos na referida Lei (art. 159).

9.10. - A personalidade jurídica do Contratado poderá ser desconsiderada sempre que utilizada com abuso do direito para facilitar, encobrir ou dissimular a prática dos atos ilícitos previstos neste Contrato ou para provocar confusão patrimonial, e, nesse caso, todos os efeitos das sanções aplicadas à pessoa jurídica serão estendidos aos seus administradores



**PREFEITURA MUNICIPAL DE ÁGUA BOA
ESTADO DE MATO GROSSO**

e sócios com poderes de administração, à pessoa jurídica sucessora ou à empresa do mesmo ramo com relação de coligação ou controle, de fato ou de direito, com o Contratado, observados, em todos os casos, o contraditório, a ampla defesa e a obrigatoriedade de análise jurídica prévia (art. 160, da Lei nº 14.133, de 2021).

9.11. - As sanções de impedimento de licitar e contratar e declaração de inidoneidade para licitar ou contratar são passíveis de reabilitação na forma do art. 163 da Lei nº 14.133/21.

9.12. - Os débitos do contratado para com a Administração contratante, resultantes de multa administrativa e/ou indenizações, não inscritos em dívida ativa, poderão ser compensados, total ou parcialmente, com os créditos devidos pelo referido órgão decorrentes deste mesmo contrato ou de outros contratos administrativos que o contratado possua com o mesmo órgão ora contratante.

10. DISPOSIÇÕES GERAIS.

10.1 - Esta Ata de Registro de Preços é regida pelas disposições do Decreto Municipal nº 4.066/2023, Lei nº. 14.133/2021 e suas alterações, aplicando-se ainda as disposições citadas aos casos omissos que possam ocorrer; e demais legislações aplicáveis

10.2 - Fazem parte desta Ata de Registro de Preços, independentemente de sua transcrição, o Edital de Licitação do Pregão Eletrônico para Registro de Preços nº. 017/2023 e seus anexos, a Proposta Comercial da EMPRESA REGISTRADA e demais elementos constantes do processo nº. 109/2023.

10.3 - Em caso de divergências entre o teor do Edital e a presente ATA DE REGISTRO DE PREÇOS, prevalecerão as disposições do primeiro.

11. FORO.

11.1 - As questões decorrentes da execução desta Ata de Registro de Preços que não possam ser dirimidas administrativamente serão dirimidas na esfera judicial pela Comarca de Água Boa.

E, para firmeza e validade do que foi pactuado, lavrou-se a presente Ata em 02 (duas) vias de igual teor e forma, para que surtam um só efeito, que, depois de lidas, serão assinadas pelos representantes das partes, ÓRGÃO GERENCIADOR (OG) e EMPRESA REGISTRADA, e pelas testemunhas abaixo relacionadas.

Água Boa, ____ de _____ de 2023.

ÓRGÃO GERENCIADOR DA ATA:

MUNICÍPIO DE ÁGUA BOA
Prefeita Municipal

FORNECEDOR REGISTRADO:

Proprietária

TESTEMUNHAS



PREFEITURA MUNICIPAL DE ÁGUA BOA
ESTADO DE MATO GROSSO

PROCESSO ADMINISTRATIVO Nº. 109/2023.
PREGÃO ELETRÔNICO Nº. 017/2023

ANEXO IV

MINUTA DO TERMO DE CONTRATO

CONTRATO Nº. ___/2023.

MINUTA DO TERMO DE CONTRATO QUE
ENTRE SI CELEBRAM, DE UM LADO, O
MUNICÍPIO DE ÁGUA BOA, E DE OUTRO
LADO, A EMPRESA

NOS TERMOS DO
EDITAL DO PREGÃO ELETRÔNICO Nº.
017/2023.

O Município de Água Boa, Estado de Mato Grosso, pessoa jurídica de direito público municipal, inscrita no C.N.P.J. sob o nº. 15.023.898/0001-90 com sede administrativa a Avenida Planalto, nº. 410, Centro, representado por seu prefeito municipal, **Sr. Mariano Kolankiewicz Filho**, doravante denominada simplesmente de **CONTRATANTE**, e, de outro lado, a empresa _____, inscrita no CNPJ/MF sob o nº.

_____, doravante denominada **CONTRATADA**, e de acordo com o constante no Processo Administrativo nº. 109/2023, referente ao PREGÃO ELETRÔNICO nº. 017/2023, resolvem celebrar o presente Contrato em conformidade com as disposições do Decreto Municipal nº 4.066/2023, Lei nº. 14.133/2021 e suas alterações, aplicando-se ainda as disposições citadas aos casos omissos que possam ocorrer; e demais legislações aplicáveis, que as partes se sujeitam a cumprir, mediante as cláusulas e condições estabelecidas a seguir:

CLAUSULA PRIMEIRA - DO OBJETO.

1. O presente Contrato tem por objeto a aquisição de postes metálicos, braços de fixação de luminárias em LED e padrões para manutenção da iluminação pública do município de Água Boa – MT, conforme especificações, quantidades e rotinas descritas no Termo de Referência, bem como na proposta vencedora, os quais fazem parte integrante e inseparável deste instrumento, como se aqui integralmente reproduzidos.

CLÁUSULA SEGUNDA – DO REGIME DE FORNECIMENTO.

2.1. A presente contratação decorreu do Processo Administrativo nº. 109/2023, na modalidade de Pregão Eletrônico para Registro de Preços nº. 017/2023, sendo fundamentado e regido pela Lei nº. 14.133/2021 e suas alterações posteriores, bem como pelo Decreto Municipal nº 4.066/2023; como também faz parte integrante do processo e contrato à proposta de preços do licitante vencedor.

CLÁUSULA TERCEIRA – DO PREÇO E DAS CONDIÇÕES DE PAGAMENTO.

3.1 - O valor global para o presente contrato referente a aquisição de postes de iluminação em aço galvanizado, braços para iluminação em led e padrões de energia para a Prefeitura de Água Boa – MT é de R\$ _____.

Nº ITEM	CÓD. ITEM	CÓD. TCE	DESCRIÇÃO	UND MED	QTD	PREÇO UND	PREÇO TOTAL
1							
2							



PREFEITURA MUNICIPAL DE ÁGUA BOA ESTADO DE MATO GROSSO

3.2 - O pagamento será feito por intermédio de depósito em conta bancária do fornecedor beneficiário no prazo de 30 (trinta) dias corridos, ressalvadas as hipóteses previstas § 1º e incisos do art. 141 da Lei nº 14.133/2021, a contar do recebimento do documento fiscal, em 2 (duas) vias, com a discriminação do objeto, acompanhada da nota de empenho, da ordem de fornecimento, bem como do termo circunstanciado do recebimento definitivo emitido previamente pelo gestor não sendo, em nenhuma hipótese, permitida a antecipação de pagamentos.

3.2 - Só haverá compensações financeiras e penalizações por eventuais atrasos e descontos por eventuais antecipações de pagamentos se houver acordo entre as partes.

3.4 - O pagamento será creditado em conta corrente da CONTRATADA indicada na proposta, por meio de ordem bancária, devendo, para isto, ficar explicitado o nome do banco, agência, localidade e número da conta corrente em que deverá ser efetivado o crédito.

3.5 - Caso a CONTRATADA seja optante do Sistema Integrado de Pagamento de Impostos e Contribuições das Microempresas e Empresas de Pequeno Porte (SIMPLES), deverá apresentar, juntamente com a nota fiscal, a devida comprovação, a fim de evitar a retenção, na fonte, dos tributos e contribuições, conforme legislação em vigor.

3.6 - Os preços são fixos e irrevogáveis, no prazo de um ano contado da data do orçamento estimado em **13/06/2023**.

3.7 - Ultrapassado o prazo previsto para pagamento, os valores apresentados para pagamento serão corrigidos monetariamente, *pro rata tempore*, pela variação do Índice Nacional de Preços ao Consumidor (INPC).

3.7.1. - Nos reajustes subsequentes ao primeiro, o interregno mínimo de um ano será contado a partir dos efeitos financeiros do último reajuste.

3.7.2. - No caso de atraso ou não divulgação dos índices de reajustamento, o contratante pagará ao contratado a importância calculada pela última variação conhecida, liquidando a diferença correspondente tão logo sejam divulgados os índices definitivos.

3.7.3. - Na ausência de previsão legal quanto ao índice substituto, as partes elegerão novo índice oficial, para reajustamento do preço do valor remanescente.

CLÁUSULA QUARTA – DO PRAZO DE FORNECIMENTO.

4.1 - A forma de fornecimento será realizada através da emissão da ORDEM DE FORNECIMENTO, a qual definirá a aquisição do objeto.

CLÁUSULA QUINTA – DOS PRAZOS E DO LOCAL DE ENTREGA DOS MATERIAIS.

5.1 - A CONTRATADA deverá entregar à CONTRATANTE, o objeto do contrato, no prazo de 30 (trinta) dias corridos, contados a partir da Ordem de Fornecimento.

5.2 – O material deverá ter prazo de garantia de 12 meses a contar da entrega dos mesmos.

5.3 - Os objetos constantes da Cláusula Primeira deste ajuste deverão ser entregues sem custos de frete a CONTRATANTE, devendo ser recebidos no Almoarifado Central, a Avenida Tropical, Nº 250, bairro Industrial Novo, CEP: 78.635-000, Água Boa-MT, e dar-se-á mediante termo circunstanciado, na forma do Art. 73 da Lei Federal nº. 8.666/93.

5.4 - Correrão por conta da CONTRATADA todas as despesas de embalagem, seguros, transporte, tributos, encargos trabalhistas e previdenciários, decorrentes da entrega e da própria aquisição.

5.5 - Independente de qualquer declaração, o fornecedor responde solidariamente pelos vícios ou defeitos do produto, tendo em vista as regras emanadas do Art. 18 da Lei nº. 8.078/90.

5.6 - O objeto da presente licitação, em cada uma de suas parcelas, será recebido provisoriamente em até 5 (Cinco) dias úteis, contados da data da entrega dos serviços, no local e endereço indicados pela CONTRATANTE, acompanhada da respectiva nota fiscal/fatura.



PREFEITURA MUNICIPAL DE ÁGUA BOA ESTADO DE MATO GROSSO

5.7 - Constatadas irregularidades no objeto contratual, o CONTRATANTE poderá:

a) se disser respeito à especificação, rejeitá-lo no todo ou em parte, determinando sua substituição ou rescindindo a contratação, sem prejuízo das penalidades cabíveis.

a.1) na hipótese de substituição, a CONTRATADA deverá fazê-la em conformidade com a indicação da Administração, no prazo máximo de 5 (cinco) dias, contados da notificação por escrito, mantido o preço inicialmente contratado.

b) se disser respeito à diferença de quantidade ou de partes, determinar sua complementação ou rescindir a contratação, sem prejuízo das penalidades cabíveis.

b.1) na hipótese de complementação, a CONTRATADA deverá fazê-la em conformidade com a indicação da CONTRATANTE, no prazo imediato, contados da notificação por escrito, mantido o preço inicialmente contratado.

5.8 - O recebimento do objeto dar-se-á imediatamente, uma vez verificado o atendimento integral da quantidade e das especificações CONTRATADAS, mediante Termo de Recebimento Definitivo ou Recibo, firmado pelo servidor responsável.

CLÁUSULA SEXTA - DO PRAZO DE FORNECIMENTO E VIGÊNCIA.

6.1 – O prazo de fornecimento e de vigência do presente contrato vigorará a partir da assinatura do presente, até _____, na forma do artigo 105 da Lei nº 14.133/2021.

6.2 - Os prazos de fornecimento e de vigência poderão ser prorrogados, a critério da Administração, tendo por fundamento as disposições contidas nos artigos 106 e 107 da Lei nº 14.133/2021.

6.3 – Na ocorrência de tais fatos, os pedidos de prorrogação referentes aos prazos parciais serão encaminhados por escrito um dia após o evento enquanto os pedidos de prorrogação do prazo final deverão ser encaminhados por escrito dez dias antes de findar o prazo original, em ambos os casos com justificativa circunstanciada.

CLÁUSULA SÉTIMA – DOS RECURSOS ORÇAMENTÁRIOS.

7.1 – Todas as despesas decorrentes deste processo licitatório de Pregão Eletrônico nº. 017/2023 correrão por conta de recursos próprios consignados no Orçamento Municipal, para o ano de 2.023, alocados nas seguintes dotações orçamentárias: _____.

CLÁUSULA OITAVA – DA GARANTIA DE EXECUÇÃO DO INSTRUMENTO CONTRATUAL.

8.1 – Não será cobrada garantia para a execução do presente contrato.

CLÁUSULA NONA – DOS DIREITOS E RESPONSABILIDADES DAS PARTES.

9.1 – O Contratado deve cumprir todas as obrigações constantes deste Contrato e em seus anexos, assumindo como exclusivamente seus os riscos e as despesas decorrentes da boa e perfeita execução do objeto, observando, ainda, as obrigações a seguir dispostas:

a) Entregar o objeto acompanhado do manual do usuário, com uma versão em português, e da relação da rede de assistência técnica autorizada;

b) Responsabilizar-se pelos vícios e danos decorrentes do objeto, de acordo com o Código de Defesa do Consumidor (Lei nº 8.078, de 1990);

c) Comunicar ao contratante, no prazo máximo de 24 (vinte e quatro) horas que antecede a data da entrega, os motivos que impossibilitem o cumprimento do prazo previsto, com a devida comprovação;

d) Atender às determinações regulares emitidas pelo fiscal ou gestor do contrato ou autoridade superior (art. 137, II, da Lei n.º 14.133, de 2021) e prestar todo esclarecimento ou informação por eles solicitados;



PREFEITURA MUNICIPAL DE ÁGUA BOA ESTADO DE MATO GROSSO

- e) Reparar, corrigir, remover, reconstruir ou substituir, às suas expensas, no total ou em parte, no prazo fixado pelo fiscal do contrato, os bens nos quais se verificarem vícios, defeitos ou incorreções resultantes da execução ou dos materiais empregados;
- f) Responsabilizar-se pelos vícios e danos decorrentes da execução do objeto, bem como por todo e qualquer dano causado à Administração ou terceiros, não reduzindo essa responsabilidade a fiscalização ou o acompanhamento da execução contratual pelo contratante, que ficará autorizado a descontar dos pagamentos devidos ou da garantia, caso exigida, o valor correspondente aos danos sofridos;
- g) Responsabilizar-se pelo cumprimento de todas as obrigações trabalhistas, previdenciárias, fiscais, comerciais e as demais previstas em legislação específica, cuja inadimplência não transfere a responsabilidade ao contratante e não poderá onerar o objeto do contrato;
- h) Comunicar ao Fiscal do contrato, no prazo de 24 (vinte e quatro) horas, qualquer ocorrência anormal ou acidente que se verifique no local da execução do objeto contratual.
- i) Paralisar, por determinação do contratante, qualquer atividade que não esteja sendo executada de acordo com a boa técnica ou que ponha em risco a segurança de pessoas ou bens de terceiros.
- j) Manter durante toda a vigência do contrato, em compatibilidade com as obrigações assumidas, todas as condições exigidas para habilitação na licitação;
- k) Cumprir, durante todo o período de execução do contrato, a reserva de cargos prevista em lei para pessoa com deficiência, para reabilitado da Previdência Social ou para aprendiz, bem como as reservas de cargos previstas na legislação (art. 116, da Lei n.º 14.133, de 2021);
- l) Comprovar a reserva de cargos a que se refere a cláusula acima, no prazo fixado pelo fiscal do contrato, com a indicação dos empregados que preencheram as referidas vagas (art. 116, parágrafo único, da Lei n.º 14.133, de 2021);
- m) Guardar sigilo sobre todas as informações obtidas em decorrência do cumprimento do contrato;
- n) Arcar com o ônus decorrente de eventual equívoco no dimensionamento dos quantitativos de sua proposta, inclusive quanto aos custos variáveis decorrentes de fatores futuros e incertos, devendo complementá-los, caso o previsto inicialmente em sua proposta não seja satisfatório para o atendimento do objeto da contratação, exceto quando ocorrer algum dos eventos arrolados no art. 124, II, d, da Lei nº 14.133, de 2021.
- o) Cumprir, além dos postulados legais vigentes de âmbito federal, estadual ou municipal, as normas de segurança do contratante;
- p) Não transferir a outrem, no todo ou em parte, o objeto deste Contrato, sem prévia e expressa anuência da Administração.

9.2 – São direitos e Obrigações da **CONTRATANTE**.

- a) Exigir o cumprimento de todas as obrigações assumidas pelo Contratado, de acordo com o contrato e seus anexos;
- b) Receber o objeto no prazo e condições estabelecidas no Termo de Referência;
- c) Notificar o Contratado, por escrito, sobre vícios, defeitos ou incorreções verificadas no objeto fornecido, para que seja por ele substituído, reparado ou corrigido, no total ou em parte, às suas expensas;
- d) Acompanhar e fiscalizar a execução do contrato e o cumprimento das obrigações pelo Contratado;
- e) Comunicar a empresa para emissão de Nota Fiscal no que pertine à parcela incontroversa da execução do objeto, para efeito de liquidação e pagamento, quando houver controvérsia sobre a execução do objeto, quanto à dimensão, qualidade e quantidade, conforme o art. 143 da Lei nº 14.133, de 2021;
- f) Efetuar o pagamento ao Contratado do valor correspondente ao fornecimento do objeto, no prazo, forma e condições estabelecidos no presente Contrato;
- g) Aplicar ao Contratado as sanções previstas na lei e neste Contrato;



PREFEITURA MUNICIPAL DE ÁGUA BOA ESTADO DE MATO GROSSO

- h) Cientificar o órgão de representação judicial da Prefeitura para adoção das medidas cabíveis quando do descumprimento de obrigações pelo Contratado;
- i) Explicitamente emitir decisão sobre todas as solicitações e reclamações relacionadas à execução do presente Contrato, ressalvados os requerimentos manifestamente impertinentes, meramente protelatórios ou de nenhum interesse para a boa execução do ajuste.
- j) Responder eventuais pedidos de reestabelecimento do equilíbrio econômico-financeiro feitos pelo contratado no prazo máximo de 10 (dez) dias.
- k) Notificar os emitentes das garantias quanto ao início de processo administrativo para apuração de descumprimento de cláusulas contratuais.
- l) A Administração não responderá por quaisquer compromissos assumidos pelo Contratado com terceiros, ainda que vinculados à execução do contrato, bem como por qualquer dano causado a terceiros em decorrência de ato do Contratado, de seus empregados, prepostos ou subordinados.
- m) - Modificar o Contrato, unilateralmente, para melhor adequação às finalidades de interesse público; respeitados os direitos da CONTRATADA, podendo rescindir unilateralmente o contrato nas hipóteses previstas na Lei nº 14.133/2021.

CLÁUSULA DÉCIMA – DAS PENALIDADES CABIVÉIS E DOS VALORES DAS MULTAS.

10.1. - Comete infração administrativa, nos termos da Lei nº 14.133, de 2021, o contratado que:

- i) Der causa à inexecução parcial do contrato;
- j) Der causa à inexecução parcial do contrato que cause grave dano à Administração ou ao funcionamento dos serviços públicos ou ao interesse coletivo;
- k) Der causa à inexecução total do contrato;
- l) Ensejar o retardamento da execução ou da entrega do objeto da contratação sem motivo justificado;
- m) Apresentar documentação falsa ou prestar declaração falsa durante a execução do contrato;
- n) Praticar ato fraudulento na execução do contrato;
- o) Comportar-se de modo inidôneo ou cometer fraude de qualquer natureza;
- p) Praticar ato lesivo previsto no art. 5º da Lei nº 12.846, de 1º de agosto de 2013.

10.2. - Serão aplicadas ao contratado que incorrer nas infrações acima descritas as seguintes sanções:

- e) **Advertência**, quando o contratado der causa à inexecução parcial do contrato, sempre que não se justificar a imposição de penalidade mais grave (art. 156, §2º, da Lei nº 14.133, de 2021);
- f) **Impedimento de licitar e contratar**, quando praticadas as condutas descritas nas alíneas “b”, “c” e “d” do subitem acima deste Contrato, sempre que não se justificar a imposição de penalidade mais grave (art. 156, § 4º, da Lei nº 14.133, de 2021);
- g) **Declaração de inidoneidade para licitar e contratar**, quando praticadas as condutas descritas nas alíneas “e”, “f”, “g” e “h” do subitem acima deste Contrato, bem como nas alíneas “b”, “c” e “d”, que justifiquem a imposição de penalidade mais grave (art. 156, §5º, da Lei nº 14.133, de 2021).
- h) **Multa**: moratória de 2% (dois por cento) por dia de atraso injustificado sobre o valor da parcela inadimplida, até o limite de 30 (trinta) dias;

10.3. - A aplicação das sanções previstas neste Contrato não exclui, em hipótese alguma, a obrigação de reparação integral do dano causado ao Contratante (art. 156, §9º, da Lei nº 14.133, de 2021)

10.4. - Todas as sanções previstas neste Contrato poderão ser aplicadas cumulativamente com a multa (art. 156, §7º, da Lei nº 14.133, de 2021).



PREFEITURA MUNICIPAL DE ÁGUA BOA ESTADO DE MATO GROSSO

10.5. - Antes da aplicação da multa será facultada a defesa do interessado no prazo de 15 (quinze) dias úteis, contado da data de sua intimação (art. 157, da Lei nº 14.133, de 2021)

10.6. - Se a multa aplicada e as indenizações cabíveis forem superiores ao valor do pagamento eventualmente devido pelo Contratante ao Contratado, além da perda desse valor, a diferença será descontada da garantia prestada ou será cobrada judicialmente (art. 156, §8º, da Lei nº 14.133, de 2021).

10.7. - A aplicação das sanções realizar-se-á em processo administrativo que assegure o contraditório e a ampla defesa ao Contratado, observando-se o procedimento previsto no caput e parágrafos do art. 158 da Lei nº 14.133, de 2021, para as penalidades de impedimento de licitar e contratar e de declaração de inidoneidade para licitar ou contratar.

10.8. - Na aplicação das sanções serão considerados (art. 156, §1º, da Lei nº 14.133, de 2021):

- f) A natureza e a gravidade da infração cometida;
- g) As peculiaridades do caso concreto;
- h) As circunstâncias agravantes ou atenuantes;
- i) Os danos que dela provierem para o Contratante;
- j) A implantação ou o aperfeiçoamento de programa de integridade, conforme normas e orientações dos órgãos de controle.

10.9. - Os atos previstos como infrações administrativas na Lei nº 14.133, de 2021, ou em outras leis de licitações e contratos da Administração Pública que também sejam tipificados como atos lesivos na Lei nº 12.846, de 2013, serão apurados e julgados conjuntamente, nos mesmos autos, observados o rito procedimental e autoridade competente definidos na referida Lei (art. 159).

10.10. - A personalidade jurídica do Contratado poderá ser desconsiderada sempre que utilizada com abuso do direito para facilitar, encobrir ou dissimular a prática dos atos ilícitos previstos neste Contrato ou para provocar confusão patrimonial, e, nesse caso, todos os efeitos das sanções aplicadas à pessoa jurídica serão estendidos aos seus administradores e sócios com poderes de administração, à pessoa jurídica sucessora ou à empresa do mesmo ramo com relação de coligação ou controle, de fato ou de direito, com o Contratado, observados, em todos os casos, o contraditório, a ampla defesa e a obrigatoriedade de análise jurídica prévia (art. 160, da Lei nº 14.133, de 2021).

10.11. - As sanções de impedimento de licitar e contratar e declaração de inidoneidade para licitar ou contratar são passíveis de reabilitação na forma do art. 163 da Lei nº 14.133/21.

10.12. - Os débitos do contratado para com a Administração contratante, resultantes de multa administrativa e/ou indenizações, não inscritos em dívida ativa, poderão ser compensados, total ou parcialmente, com os créditos devidos pelo referido órgão decorrentes deste mesmo contrato ou de outros contratos administrativos que o contratado possua com o mesmo órgão ora contratante.

CLÁUSULA DÉCIMA PRIMEIRA – NOS CASOS DE RESCISÃO

11.1 - Este Contrato poderá ser rescindido por qualquer das Partes, mediante notificação por escrito, garantido o contraditório e a ampla defesa pelo descumprimento de quaisquer Cláusulas ou condições que integram este Instrumento.

11.2 - Rescinde-se este Contrato, independentemente de interpelação judicial ou extrajudicial, nas seguintes hipóteses:

I - lentidão do seu cumprimento ou entrega de materiais com especificações diversas daquela constante da Proposta de Preços, levando a CONTRATANTE a comprovar a impossibilidade da execução no prazo e nas condições estipuladas;

II - atraso injustificado da CONTRATADA no início dos fornecimentos;

III - paralisação dos fornecimentos sem justa causa e prévia comunicação à CONTRATANTE;

IV - subcontratação, cessão ou transferência, total ou parcial do objeto deste Contrato, sem prévia autorização da CONTRATANTE;



PREFEITURA MUNICIPAL DE ÁGUA BOA ESTADO DE MATO GROSSO

V - ocorrência de caso fortuito ou força maior, devidamente justificada, impeditiva do cumprimento das obrigações assumidas;

VI - dissolução da sociedade da CONTRATADA ou falecimento do seu Titular, no caso de firma individual; e

VII - insolvência da CONTRATADA, caracterizada pelo protesto de títulos ou pela emissão de cheques sem suficiente provisão de fundos.

PARÁGRAFO ÚNICO - Exceto nos casos previstos nos incisos V e VI, desta Cláusula, a rescisão do Contrato acarretará para a CONTRATADA, além das penalidades cabíveis, as seguintes consequências:

a) responsabilidade civil por eventuais prejuízos causados à CONTRATANTE;

b) retenção dos créditos existentes até a apuração e o ressarcimento de seus débitos para com a CONTRATANTE.

11.3 - A rescisão contratual poderá ainda ocorrer nos casos e formas previstos nos artigos 137 a 139 da Lei nº 14.133/2021.

11.4 - A CONTRATADA reconhece os direitos da Administração, em caso de rescisão.

CLÁUSULA DÉCIMA SEGUNDA – DA LEGISLAÇÃO APLICÁVEL AO CONTRATO E AOS CASOS OMISSOS.

12.1 – Os casos omissos serão resolvidos com base na Lei Federal nº. 14.133/2021, Lei nº 8.078/1990 – Código de Defesa do Consumidor e o Código Civil Brasileiro, em conformidade com as normas jurídicas e administrativas aplicáveis e com os princípios gerais do Contrato.

12.2 - Integram este Instrumento contratual, independentemente de transcrição:

a) Pregão Eletrônico n.º 017/2023 e seus Anexos; e

b) Documentos de Habilitação e Proposta de Preços da CONTRATADA.

CLÁUSULA DÉCIMA TERCEIRA – DA MANUTENÇÃO DAS CONDIÇÕES DE HABILITAÇÃO E QUALIFICAÇÃO.

13.1 – A CONTRATADA deverá manter durante a execução do Contrato, em compatibilidade com as obrigações por ele assumidas, todas as condições de habilitação e qualificação exigidas na licitação.

CLÁUSULA DÉCIMA QUARTA – DO FORNECIMENTO.

14.1 – A fiscalização do fornecimento do objeto, será exercida por servidor credenciado por cada Secretaria competente, independentemente de qualquer outra supervisão, assessoramento e/ou acompanhamento do objeto que venha a ser determinada pela CONTRATANTE, a seu exclusivo juízo.

14.2 – A fiscalização de que trata este item não exclui, nem reduz, a responsabilidade da CONTRATADA, inclusive perante terceiros, por qualquer irregularidade, e, na sua ocorrência, não implica co-responsabilidade da CONTRATANTE ou de seus empregados, prepostos ou contratados.

14.3 – Todas as ORDENS DE FORNECIMENTO, instruções, reclamações e, em geral, qualquer entendimento entre a Fiscalização e a CONTRATADA serão feitas por escrito, nas ocasiões devidas, não sendo tomadas em consideração quaisquer alegações fundamentadas em ordens ou declarações verbais.

14.4 – Da(s) decisão(ões) da Fiscalização poderá a CONTRATADA recorrer à CONTRATANTE, no prazo de 05 (cinco) dias úteis, sem efeito suspensivo.

CLÁUSULA DÉCIMA QUINTA – DAS DISPOSIÇÕES GERAIS.

15.1 – A CONTRATANTE só admitirá quaisquer alterações de QUANTIDADES ou especificações na execução dos serviços se houver motivo justificado e fundamentado com a necessária antecedência.



**PREFEITURA MUNICIPAL DE ÁGUA BOA
ESTADO DE MATO GROSSO**

15.2 – A CONTRATADA somente poderá subcontratar a execução do objeto com a prévia concordância da CONTRATANTE, ficando, neste caso, solidariamente responsável, perante a CONTRATANTE, pelos serviços executados pela subcontratada e, ainda, pelas consequências dos fatos e atos a ela imputáveis.

15.3. - Eventuais alterações contratuais reger-se-ão pela disciplina dos arts. 124 e seguintes da Lei nº 14.133, de 2021.

15.4. - O contratado é obrigado a aceitar, nas mesmas condições contratuais, os acréscimos ou supressões que se fizerem necessários, até o limite de 25% (vinte e cinco por cento) do valor inicial atualizado do contrato.

15.5. - Registros que não caracterizam alteração do contrato podem ser realizados por simples apostila, dispensada a celebração de termo aditivo, na forma do art. 136 da Lei nº 14.133, de 2021.

CLÁUSULA DÉCIMA SEXTA – DO FORO.

16.1 – Fica eleito o Foro da Comarca de Água Boa – MT, com recusa expressa de qualquer outro por mais privilegiado que seja para dirimir as dúvidas oriundas deste Contrato.

16.2 – E por estarem justos e contratados, mutuamente assinam o presente instrumento contratual, em 02 (duas) vias de igual valor e teor e para todos os efeitos legais, na presença de 02 (Duas) testemunhas idôneas e civilmente capazes.

Água Boa – MT, _____ de _____ de 2.023.

PREFEITURA MUNICIPAL DE ÁGUA BOA

Prefeito Municipal
CONTRATANTE

CONTRATADA

TESTEMUNHAS